

FICHE DE RÉVISION/VALIDATION

Projet : Plan directeur d'implantation	N° de mandat : 05-937
---	-------------------------------------

N° DE RÉVISION/VALIDATION	DOCUMENT	DATE	PAR	REMARQUES
1	Rapport préliminaire	2006-03-27	François Bastien Marie Bergeron Karma Mourad Suzanne Mondor	
2	Rapport préliminaire	2006-03-31	François Bastien Marie Bergeron Karma Mourad Suzanne Mondor	
3	Rapport final	2006-05-04	François Bastien Marie Bergeron Karma Mourad Suzanne Mondor	

TABLE DES MATIÈRES

PLAN DIRECTEUR D'IMPLANTATION – CHUM 2010.....	1
1 MISE EN CONTEXTE.....	1
2 VALIDATION DU PROGRAMME FONCTIONNEL ET TECHNIQUE (PFT).....	1
2.1 Processus de validation.....	1
2.2 Constats.....	2
3 PLAN DIRECTEUR D'IMPLANTATION.....	2
3.1 Développement durable.....	2
3.2 Principes directeurs.....	2
3.3 Contraintes du site.....	2
3.4 Fonctionnalité.....	3
4 REPRÉSENTATION GRAPHIQUE PDI.....	4
4.1 Plan du site.....	4
4.2 Axonométries.....	5
4.3 Plans et coupes.....	11
4.4 Tableaux des superficies.....	34
5 AUTRES CONSIDÉRATIONS ARCHITECTURALES FUTURES.....	44
6 EXTERNALISATION.....	44

PLAN DIRECTEUR D'IMPLANTATION – CHUM 2010

1 MISE EN CONTEXTE

Le plan directeur d'implantation s'emploie à structurer les différentes fonctions, activités et services du CHUM 2010 sur l'ensemble du site ainsi qu'à l'intérieur de chacun des pavillons. La mise en œuvre de cet exercice prend en considération plusieurs facteurs qui, outre la proximité des activités cliniques, incluent les éléments de fonctionnalité visant le processus de soins et son continuum, le bien-être des membres du personnel, de la clientèle et de leur famille, des aspects structurant l'enseignement et la recherche ainsi que l'efficacité de la logistique hospitalière.

Lors d'études précédentes pour le futur CHUM, plusieurs dimensions ont été examinées.

- n L'accessibilité externe et le cheminement interne conséquent.
- n Les liens cliniques fonctionnels.
- n La sécurité pour l'ensemble des utilisateurs et des visiteurs de l'établissement.
- n L'organisation du travail, inter et intra département.
- n L'information et la communication.
- n La continuité des services.
- n La prévention des infections.

Le plan directeur d'implantation s'inscrit dans la foulée d'étapes antérieures, dont particulièrement le parachèvement et la validation du programme fonctionnel et technique (PFT) du CHUM 2010, auxquels a aussi collaboré l'équipe de **CIM - Conseil en immobilisation & management inc.**

Ces étapes préliminaires ont mobilisé près de 300 intervenants de l'hôpital, répartis dans 60 groupes de travail distincts, dans le but de valider les besoins associés à la planification et à la conception du futur CHUM 2010.

La démarche a été encadrée de façon rigoureuse afin d'atteindre les objectifs établis et de respecter les balises du projet.

La mise en place des équipes de travail a été précédée par l'adoption de divers documents préparés à cette fin et distribués à l'ensemble des intervenants, dont le guide *Présentation générale, validation PFT – CHUM 2010* en constitue l'assise principale.

Le parachèvement des textes et de la liste des locaux pour chaque unité fonctionnelle a été accompli dans ce nouveau contexte correspondant à environ 70 % des volumes d'activité actuels du CHUM.

Les volumes d'activité projetés pour le CHUM 2010 tiennent compte de la restructuration en cours dans le réseau et s'inscrivent dans la poursuite de soins avant-gardistes basés sur les nouvelles tendances dans le monde médical. Le patient et ses proches sont au cœur du projet et les services offerts s'organisent en fonction du cheminement de ces derniers afin de répondre de façon la plus efficace possible aux besoins de chacun.

La révision du PFT visait donc à répondre à ces nouveaux impératifs incontournables.

- n Nombre de lits : 700.
- n Volumes d'activité déposés le 9 juin 2005 et approuvés par les chefs de département, intégrant la répartition des activités avec le réseau.
- n Une superficie maximale de 250 000 m².

2 VALIDATION DU PROGRAMME FONCTIONNEL ET TECHNIQUE (PFT)

La consultation pour la validation du PFT a démarré au cours du mois d'août 2005. Tel que mentionné précédemment, le processus mis en place a interpellé la participation et la collaboration des intervenants représentant chacun des départements et des services.

2.1 Processus de validation

Le processus de validation s'est inscrit dans la continuité des démarches précédentes et comportait généralement les étapes suivantes pour chaque unité fonctionnelle :

- ♦ un envoi explicatif de la démarche en cours, accompagné du texte préliminaire et de la liste de locaux de l'unité fonctionnelle concernée;
- ♦ une première rencontre ayant comme objectif la collecte de données, la validation du nombre de ressources humaines, les liens de proximité nécessaires et/ou optimaux et la vérification de certaines d'hypothèses;
- ♦ une période de collecte de données de part et d'autre;
- ♦ un deuxième envoi des documents mis à jour selon les informations colligées;
- ♦ une dernière rencontre afin de revoir l'ensemble et d'apporter les derniers correctifs;
- ♦ l'envoi final des documents pour approbation par les représentants désignés.

Le travail de parachèvement et de validation du PFT a été coordonné de façon serrée. Les comptes rendus du comité de coordination mise en place à cet effet en rendent témoignage. De plus, un tableau de bord permettait de suivre l'évolution des travaux.

L'exercice avait donc comme principal objectif de mener à terme les travaux suivants pour chacun des secteurs d'activité :

- ♦ mise à jour des diagrammes fonctionnels;
- ♦ mise à jour des textes selon une table des matières standardisés;
- ♦ mise à jour de la liste des locaux;
- ♦ élaboration d'une fiche technique type des locaux;
- ♦ mise à jour de la base de données CaPTi.

2.2 Constats

La validation des PFT auprès de chaque secteur a donné lieu à des modifications substantielles dans le nombre et le type de locaux, et ce, toujours selon les volumes d'activité prévus, spécifiques à chacun des services. Néanmoins, cette étape a permis de définir clairement les liens de proximité essentiels à un fonctionnement efficient de la prestation des soins.

3 PLAN DIRECTEUR D'IMPLANTATION

Le plan directeur d'implantation, tel que précédemment stipulé, représente l'étape finale du mandat, c'est-à-dire faire l'assemblage de tous les PFT sur le site du 1000, rue Saint-Denis. Cet exercice a été mené à terme avec la collaboration du consortium d'architectes Yelle Maillé, Birtz Bastien, Corriveau Girard, qui, déjà en 2004, avait réalisé le préconcept architectural du futur CHUM.

3.1 Développement durable

Dans un souci d'améliorer le confort de ses occupants, de réduire l'impact environnemental des nouvelles constructions et des réaménagements tout en garantissant la qualité du milieu, le CHUM 2010 vise une accréditation LEED (Leadership in Energy and Environmental Design).

Dans cet optique, le Programme d'encouragement pour les bâtiments commerciaux (PEBC), du ministère des Ressources naturelles du Canada offrant un appui financier, s'applique également aux institutions. Le projet en cours pourrait certainement en bénéficier.¹

3.2 Principes directeurs

Plusieurs principes ont guidé la planification du CHUM, au nombre de ceux-ci, mentionnons :

- n transparence du bâtiment, ouverture sur la ville, présence de verdure et d'espaces verts et lumière naturelle;
- n offrir une qualité de vie aux membres du personnel, aux patients et à leurs familles, aux visiteurs ou tout autre utilisateur;
- n créer des places publiques afin de favoriser les rencontres et les échanges;
- n assurer une intégration urbaine de qualité;
- n circulation centrale traversant le bâtiment et s'ouvrant sur le 330, rue Viger et sur le pavillon de la recherche, créant un axe majeur dans l'établissement, produisant un repère visuel constant et efficace;
- n trois niveaux de circulation dédiés : aux patients, aux visiteurs et à la logistique hospitalière;
- n présence de liens verticaux dédiés pour certains secteurs d'activité, tels la radio-oncologie, l'urgence avec le bloc opératoire, les soins critiques, etc.;
- n protection des infections;

- n regroupement des clientèles et les liens de proximité;
- n présence des plateaux techniques au cœur du pavillon principal reliés par des liens directs verticaux et/ou horizontaux;
- n regroupement horizontal et vertical des activités ambulatoires nécessitant la présence de plateaux techniques;
- n regroupement d'une partie des cliniques externes – moins dépendantes des plateaux techniques – dans un espace facilitant l'accès à la clientèle ambulante tout en minimisant la circulation dans le cœur de l'établissement;
- n localisation des unités d'hospitalisation aux étages supérieurs, les unités d'isolement occupant le dernier étage;
- n pavillon distinct, situé à proximité, abritant la majorité des activités de recherche.

3.3 Contraintes du site

La nature du site engendre des contraintes structurelles incontournables.

- ◆ Le site du 1000, rue Saint-Denis est délimité par le boulevard René-Lévesque au nord, par la rue Saint-Denis à l'est, par la rue Saint-Antoine au sud et par la rue Sainte-Élisabeth à l'ouest. Le site comportera à terme cinq pavillons, à savoir : le pavillon actuel d'Édouard-Asselin, le centre de recherche André-Viallet, le pavillon principal, dont l'Hôpital Saint-Luc fait partie, et sur l'îlot sud, séparé par la rue Viger, de deux pavillons; le 300, rue Viger, connu sous l'appellation de « Vidéotron » et d'un nouvel édifice qui s'implantera à la place du bâtiment actuel des Coopérants afin d'accueillir la grande majorité du centre de recherche.
- ◆ La topographie du lieu présente une dénivellation d'environ 6 mètres entre les rues limitrophes au site, soit le boulevard René-Lévesque au nord et la rue Viger au sud. De plus, une différence de niveau est aussi présente, bien que moins accentuée, dans l'axe est-ouest du site.
- ◆ Les rues de la Gauchetière et Sanguinet traversent actuellement le site et le subdivisent en îlots. Toutefois, la rue de la Gauchetière sera éventuellement fermée à la circulation et permettra ainsi d'unifier les deux îlots nord-sud du pavillon principal. La rue Sanguinet traverse aussi le site et modifie les liens possibles entre le pavillon Édouard-Asselin et le pavillon principal du CHUM 2010.
- ◆ La conservation de la majeure partie de l'Hôpital Saint-Luc est également un facteur structurant tant pour la jonction des niveaux existants avec ceux planifiés, créant des différences de niveau sur les étages, que pour l'organisation même des services qui y seront localisés.

Le préconcept élaboré en 2004 définit clairement ces contraintes et propose un dimensionnement possible, par étage, pour la réalisation du CHUM 2010 qui, essentiellement, met en évidence :

- ◆ l'utilisation et la rénovation d'une partie des bâtiments existants (≈ 90 000 m²);
- ◆ la construction du nouveau complexe (≈ 160 000 m²).

C'est donc sur la base de ces données que s'inscrit la planification des espaces sur le site.

¹ Site Internet : <http://oee.nrcan.gc.ca>

3.4 Fonctionnalité

L'urgence est située au rez-de-chaussée sur la rue Sanguinet avec accès pour ambulances, automobiles et piétons. Au-dessus se trouvent les grands plateaux techniques tels que la radiologie, la radio-oncologie, le bloc opératoire et l'endoscopie, assurant un lien vertical direct et rapide.

Les unités de soins occupent les étages supérieurs de la nouvelle construction (433 lits) ainsi que la partie nord du bâtiment dans les unités existantes (267 lits). Les unités d'isolement sont positionnées au dernier étage du pavillon principal.

La répartition des 700 lits se décline essentiellement ainsi² :

- n dans la partie neuve :
 - n 8 unités de médecine/chirurgie de 36 lits, pour un total de 288 lits,
 - n 4 unités de 20 lits – soins critiques et coronariens, totalisant 80 lits,
 - n une unité de 9 lits pour les grands brûlés,
 - n 2 unités d'isolement de 28 lits, soit l'équivalent de 56 lits;
- n dans l'existant :
 - n 6 unités de médecine/chirurgie de 34 lits, pour un total de 204 lits,
 - n 10 lits de désintoxication,
 - n 20 lits de psychiatrie et 8 lits de neuropsychiatrie,
 - n 25 lits dans l'unité mère-enfant.

Les fonctions hospitalières requérant la présence de plateaux techniques sont situées dans le cœur du pavillon principal. Des liens fonctionnels horizontaux ou verticaux entre les unités de soins et les fonctions de bloc opératoire, de radiologie et autres sont assurés.

L'approche préconisée pour la planification des soins et des services du CHUM est de localiser les services ambulatoires à haut volume en périphérie du bâtiment près des entrées afin de minimiser la circulation des patients au sein de l'établissement. Les liens fonctionnels tant verticaux qu'horizontaux sont exploités afin de maximiser l'efficacité des services.

Les cliniques externes sont distribuées en deux groupes; les soins ambulatoires requérant des liens directs importants avec les plateaux techniques et autres services hospitaliers sont regroupés dans le nouveau bâtiment, et ce, principalement au coin des rues Saint-Denis et Viger, tandis que les cliniques moins dépendantes de la proximité des plateaux techniques sont situées dans le bâtiment du 300, rue Viger, reliées au pavillon principal par un tunnel. Ce lien s'étend jusqu'à la station de métro Champs-de-Mars, reliant ainsi l'entrée principale du CHUM avec le circuit souterrain du métro montréalais.

Les fonctions purement administratives sont, pour leur part, situées dans le pavillon Édouard-Asselin, relié par un tunnel souterrain au pavillon principal. Les directions cliniques sont regroupées au sein du pavillon principal, supportant les besoins de proximité.

Un nouveau bâtiment, à l'emplacement actuel du bâtiment des Coopérants, est planifié pour recevoir la majorité de la superficie totale de la recherche estimée à 37 500 m² bruts. La recherche conservera ses installations existantes localisées dans le pavillon André-Viallet ainsi que deux étages complets du pavillon Édouard-Asselin.

Les activités commerciales sont regroupées dans le mail piétonnier situé au rez-de-chaussée et s'étendent du boulevard René-Lévesque à la rue Viger, empruntant la topographie de la rue Saint-Denis.

Les fonctions de soutien et les stationnements sont principalement positionnés dans les sous-sols des nouvelles constructions.

² Note : Les spécialités indiquées aux dessins sont à titre indicatif. La répartition des lits par spécialité n'étant pas encore établie de façon définitive.

4 REPRÉSENTATION GRAPHIQUE PDI

4.1 Plan du site

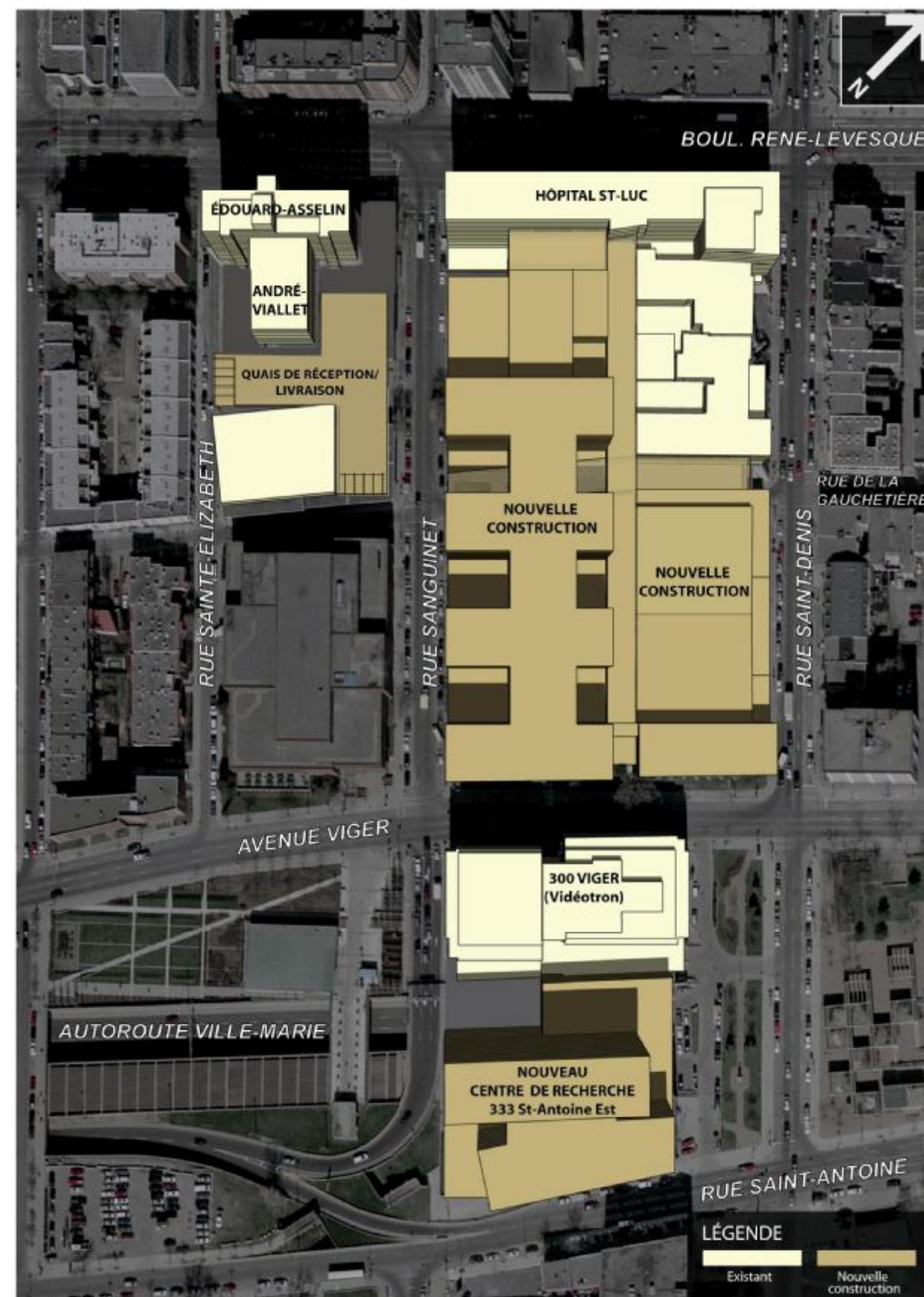

Îlots d'implantation

4.2 Axonométries

Grandes orientations

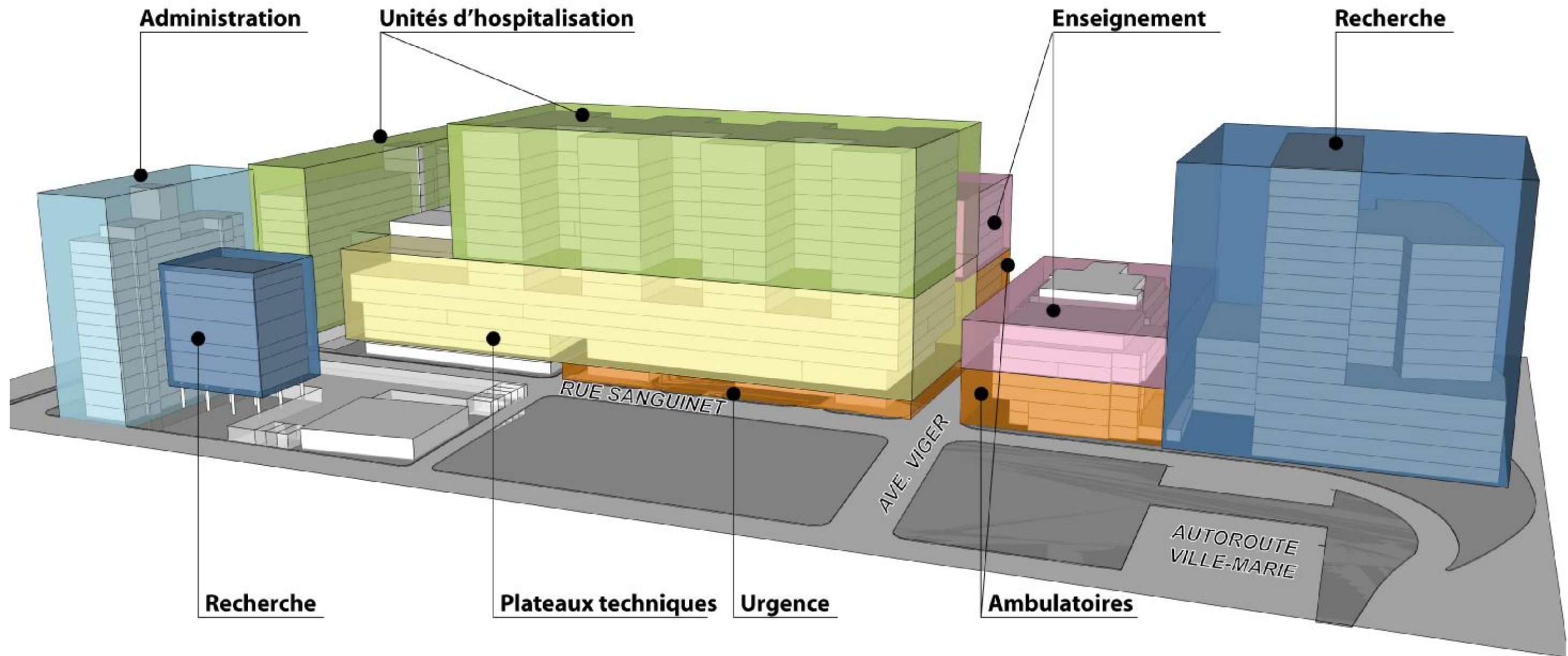

Vue d'ensemble
Selon les différents pavillons

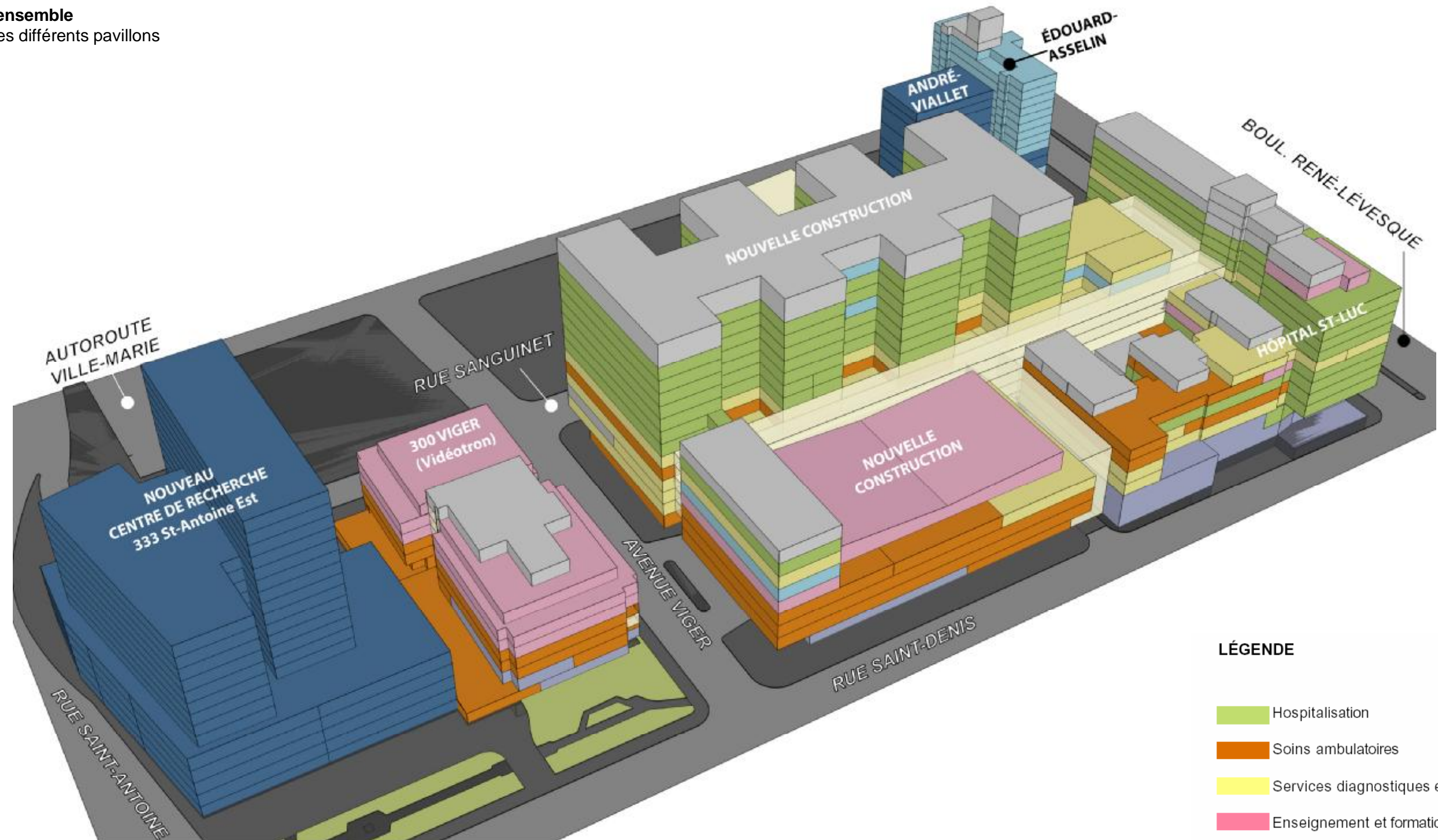

LÉGENDE

- Hospitalisation
- Soins ambulatoires
- Services diagnostiques et thérapeutiques
- Enseignement et formation
- Services à la clientèle
- Administration
- Recherche
- Services de soutien

Vue d'ensemble
Selon les différents pavillons

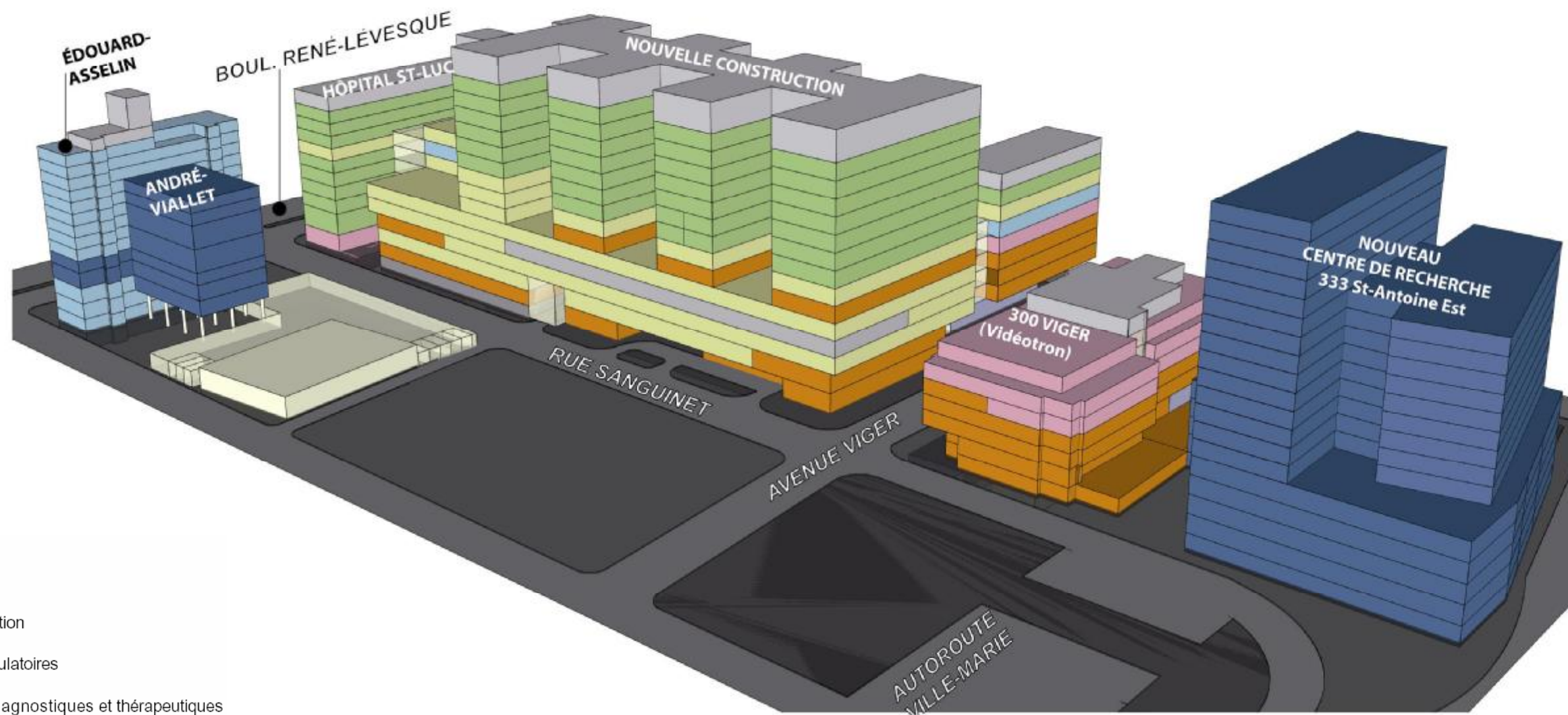

LÉGENDE

- Hospitalisation
- Soins ambulatoires
- Services diagnostiques et thérapeutiques
- Enseignement et formation
- Services à la clientèle
- Administration
- Recherche
- Services de soutien

Répartition des services
Nouveau bâtiment

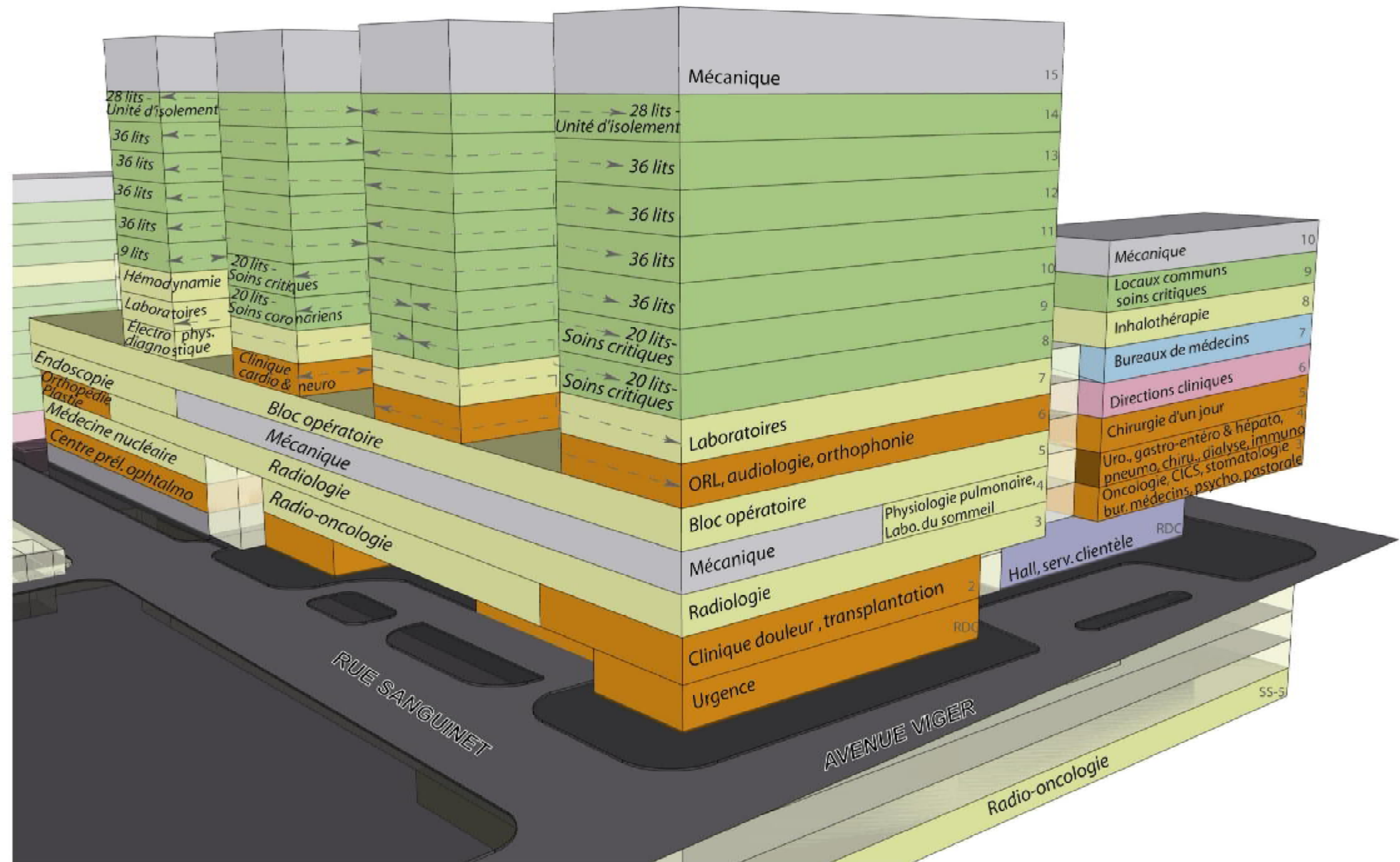

LÉGENDE

- Hospitalisation
- Soins ambulatoires
- Services diagnostiques et thérapeutiques
- Enseignement et formation
- Services à la clientèle
- Administration
- Recherche
- Services de soutien

LÉGENDE

- Hospitalisation
- Soins ambulatoires
- Services diagnostiques et thérapeutiques
- Enseignement et formation
- Services à la clientèle
- Administration
- Recherche
- Services de soutien

Répartition des services

Nouvelle construction et bâtiment existant (Hôpital Saint-Luc)

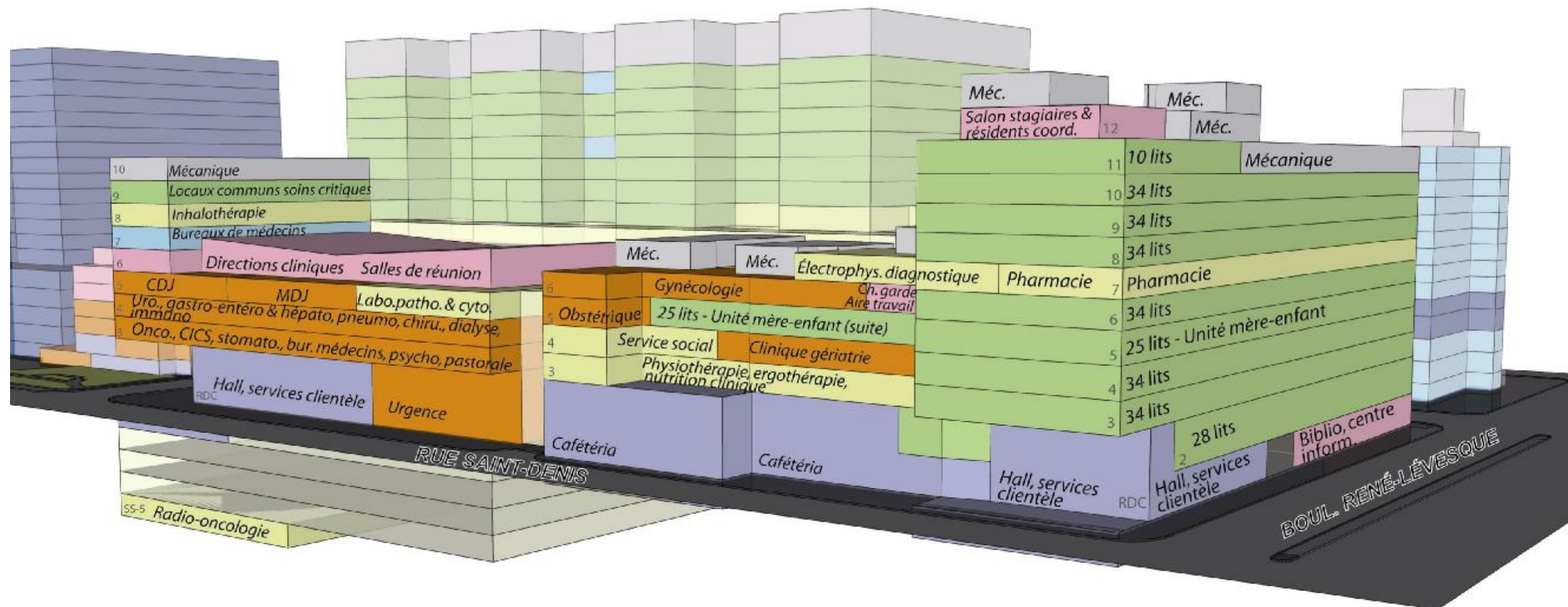

Répartition des services
Pavillon du 300, rue Viger

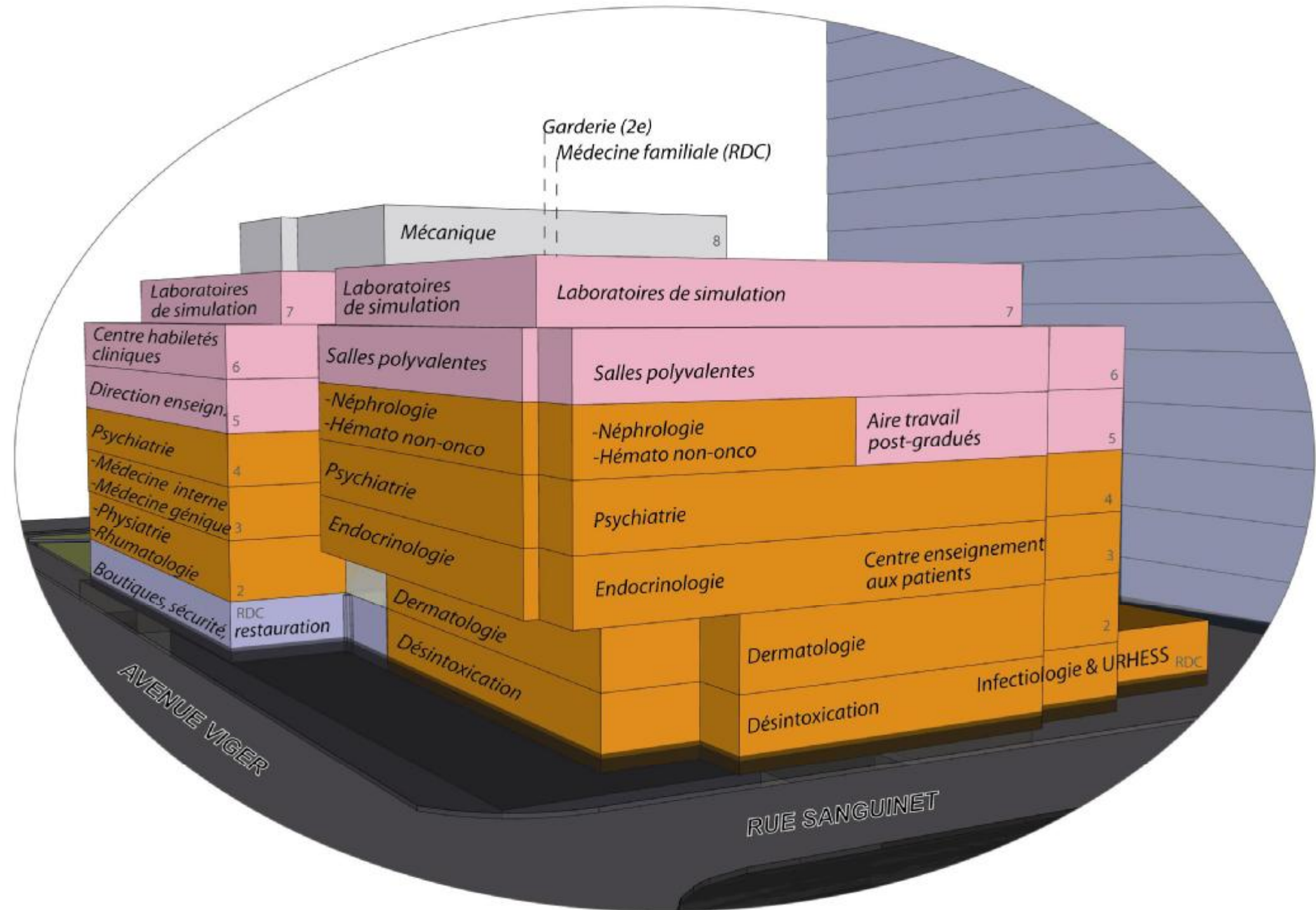

LÉGENDE

- Hospitalisation
- Soins ambulatoires
- Services diagnostiques et thérapeutiques
- Enseignement et formation
- Services à la clientèle
- Administration
- Recherche
- Services de soutien

4.3 Plans et coupes

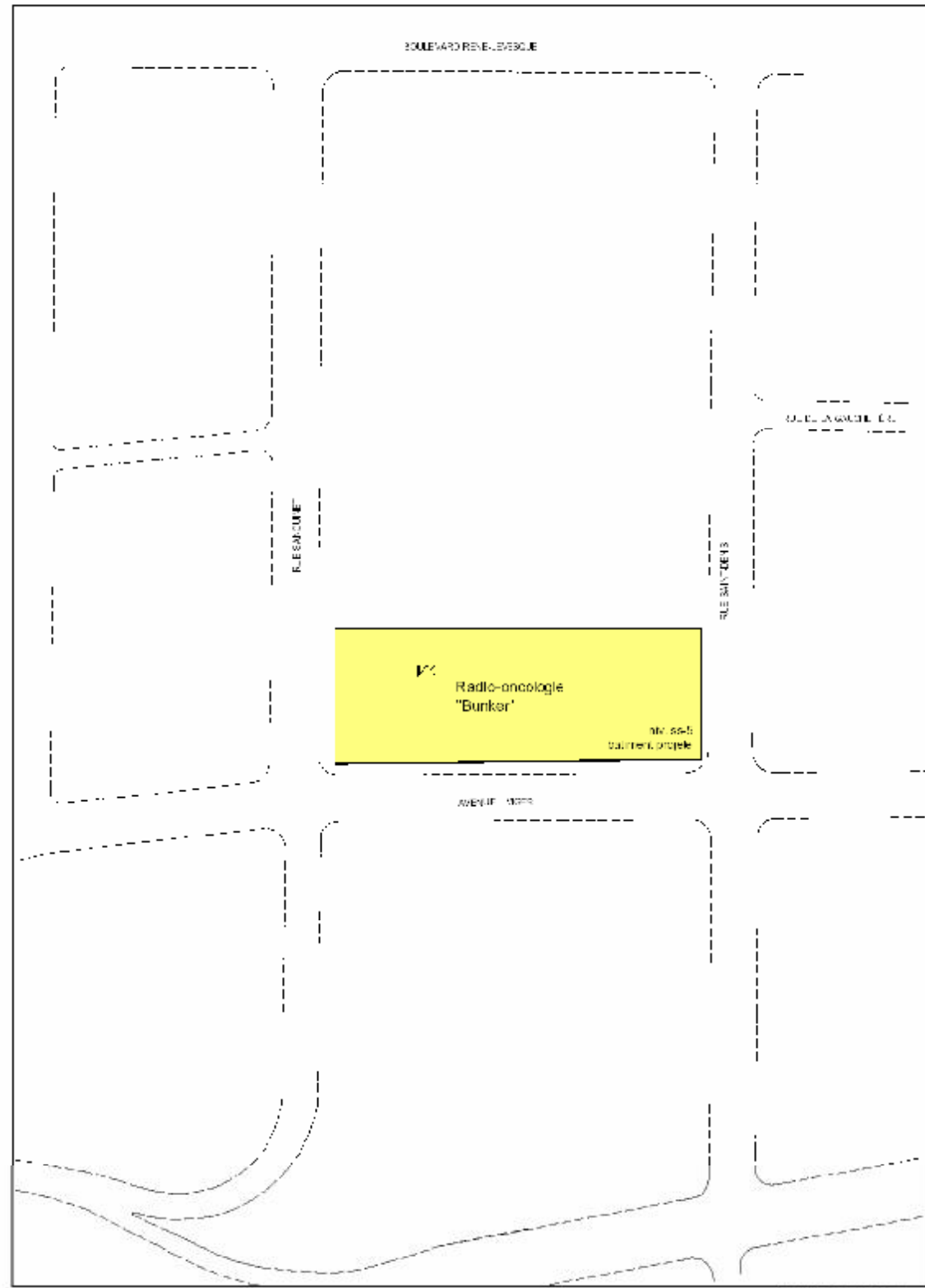

Plan projeté niveau Nouveau pavillon SS-5

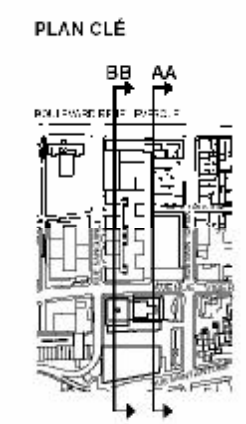
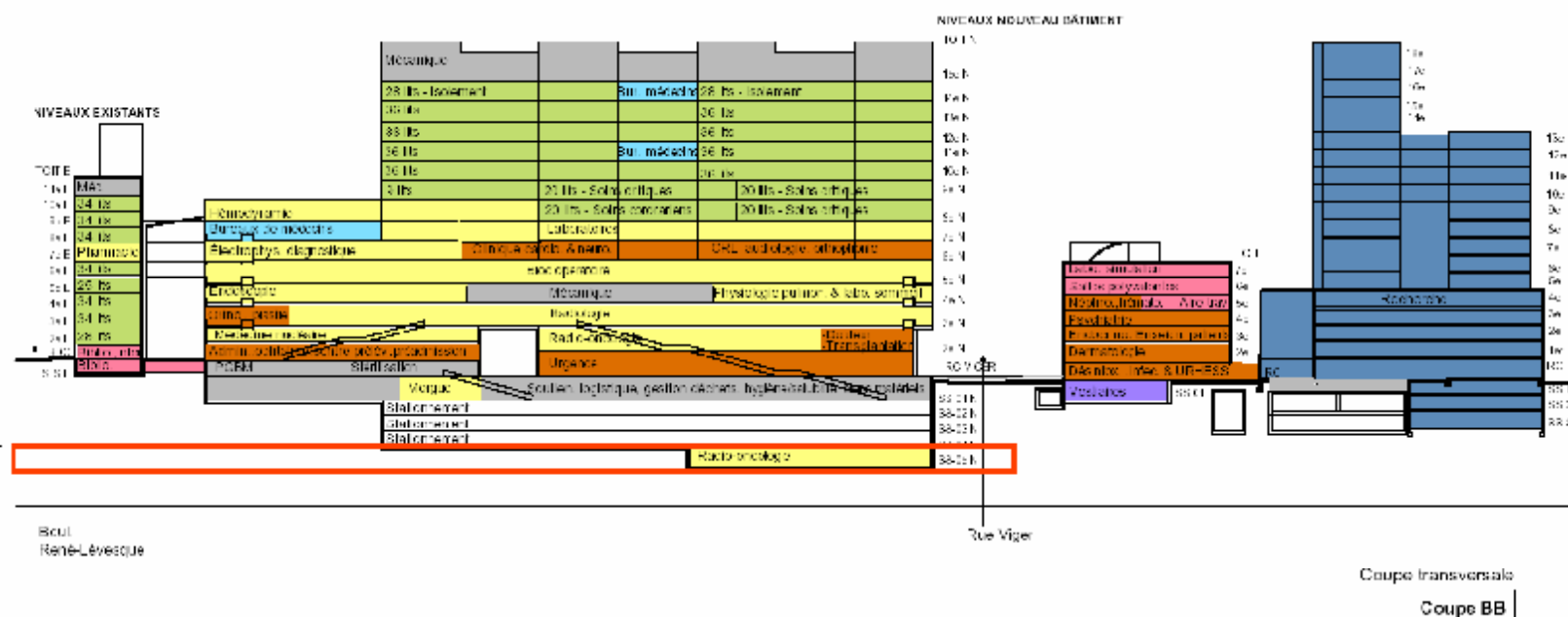
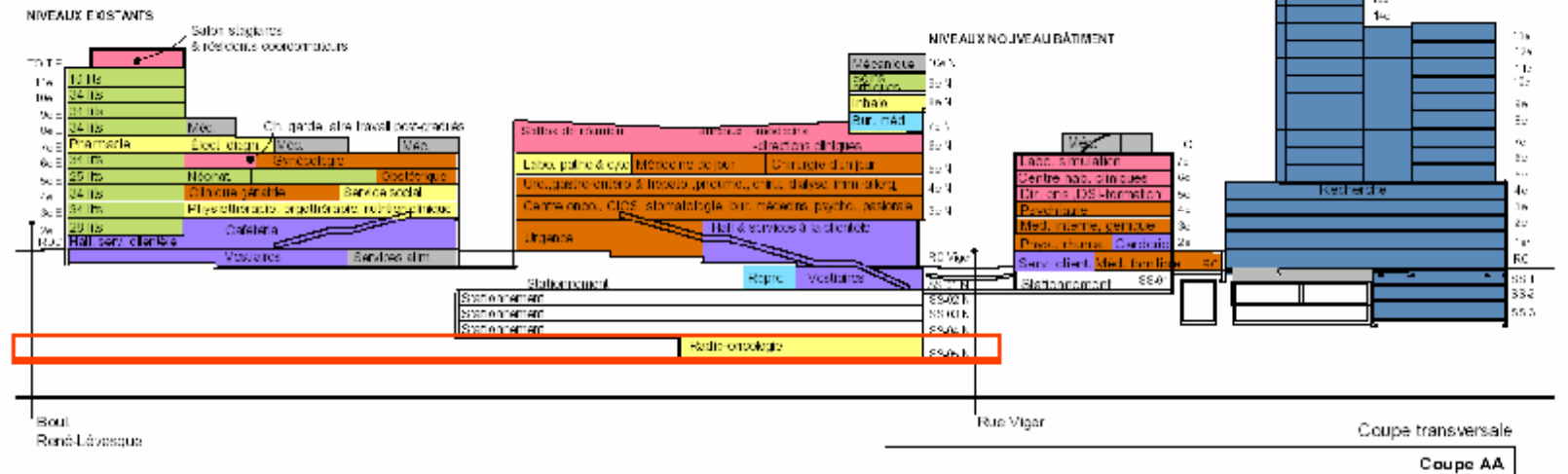

- LÉGENDE**
- Hospitalisation
 - Soins ambulatoires
 - Services diagnostiques et thérapeutiques
 - Enseignement et formation
 - Services à la clientèle
 - Administration
 - Recherche
 - Services de soutien

Plan du 5ème sous-sol (niveau nouveau bâtiment)

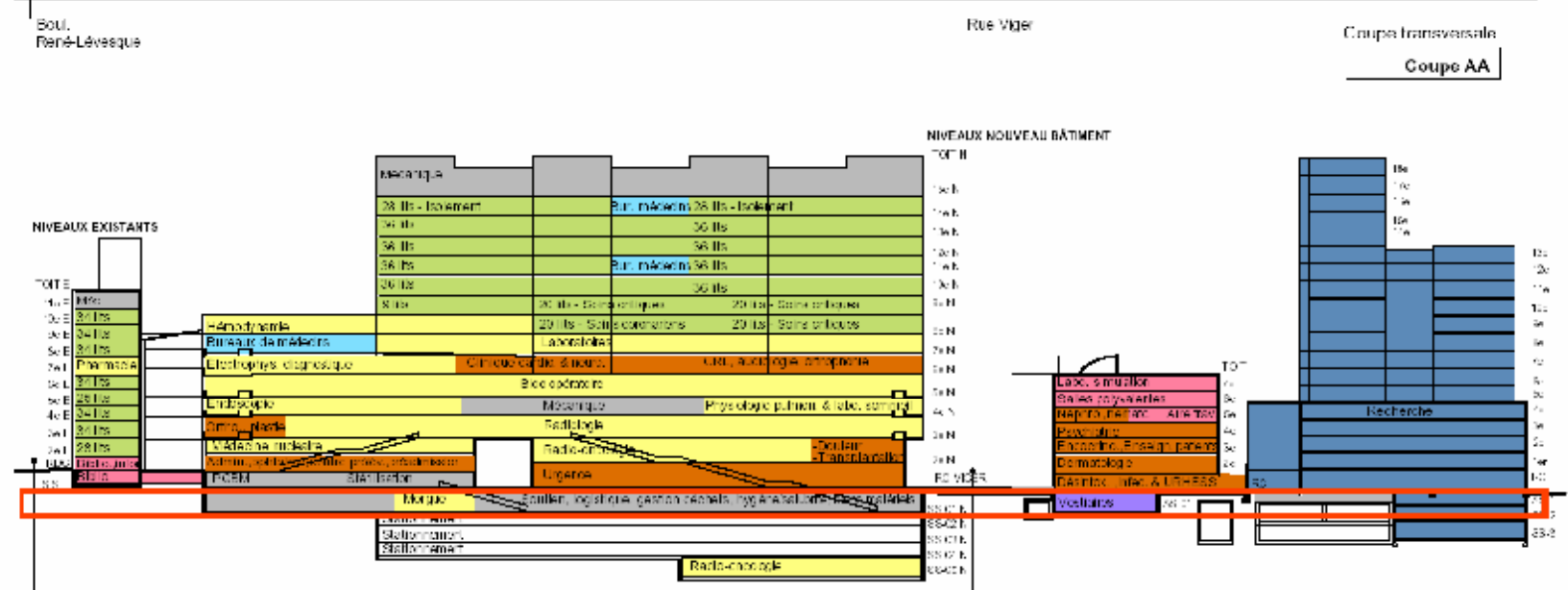
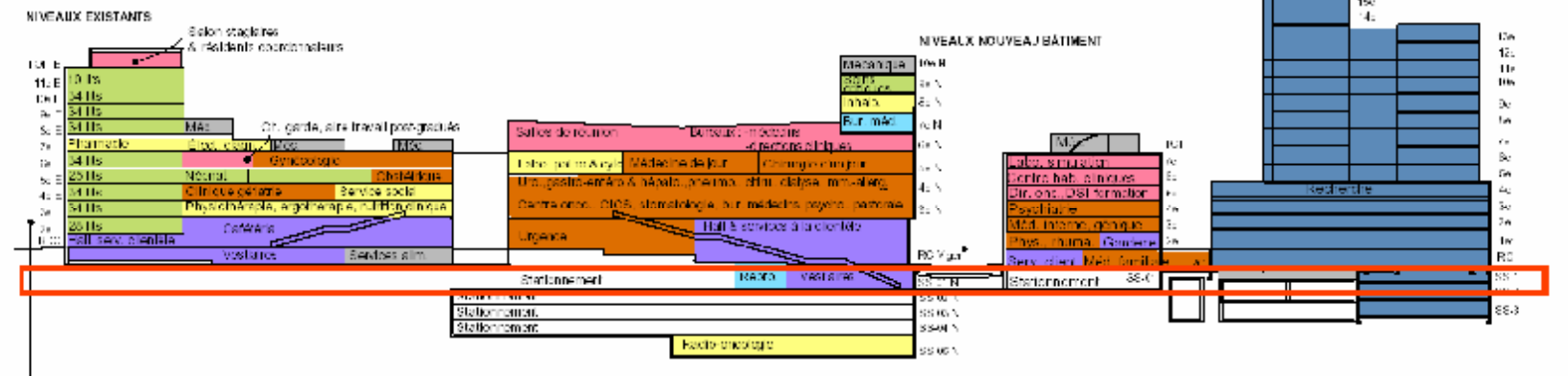
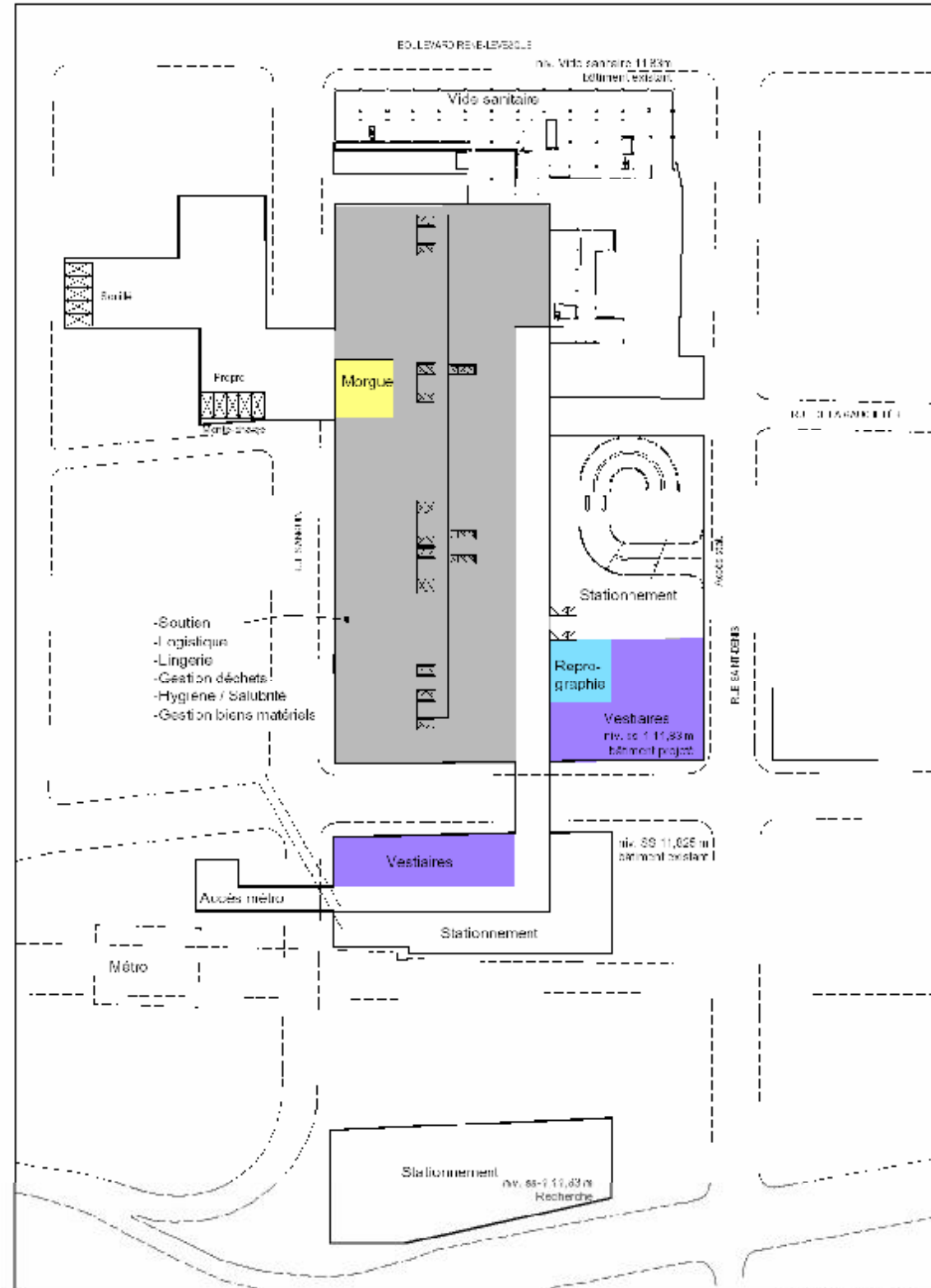

PLAN CLÉ



LÉGENDE

- Hospitalisation
- Soins ambulatoires
- Services diagnostiques et thérapeutiques
- Enseignement et formation
- Services à la clientèle
- Administration
- Recherche
- Services de soutien

Plan du 1er sous-sol
(niveau nouveau bâtiment)

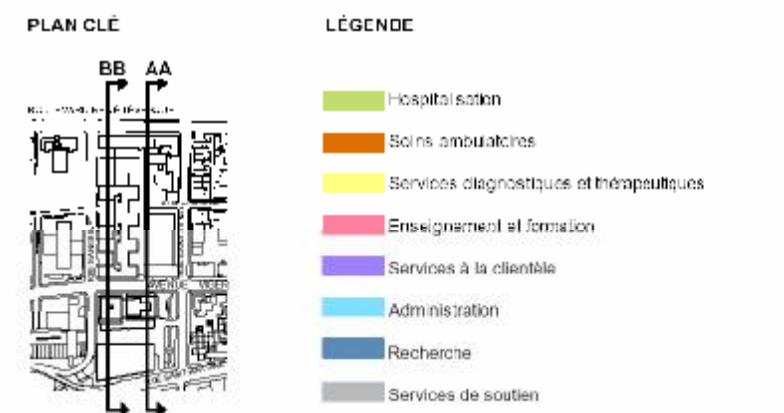
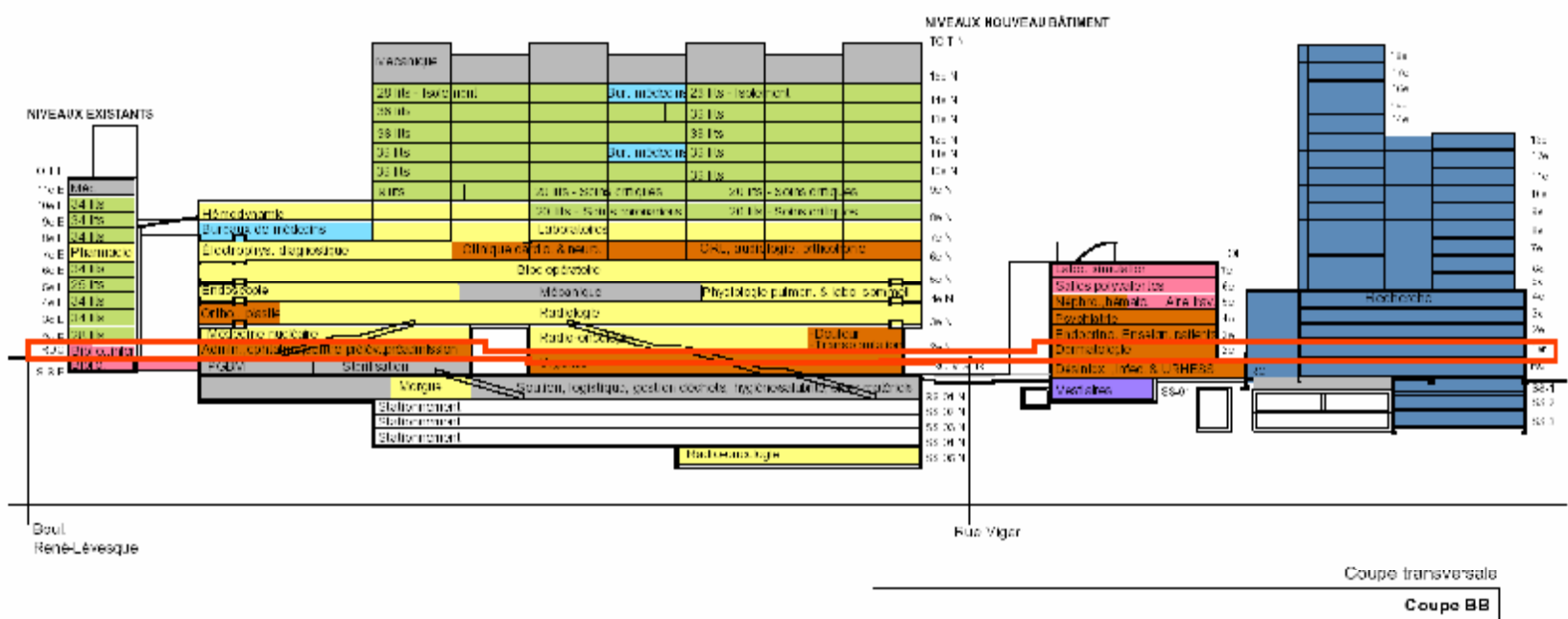
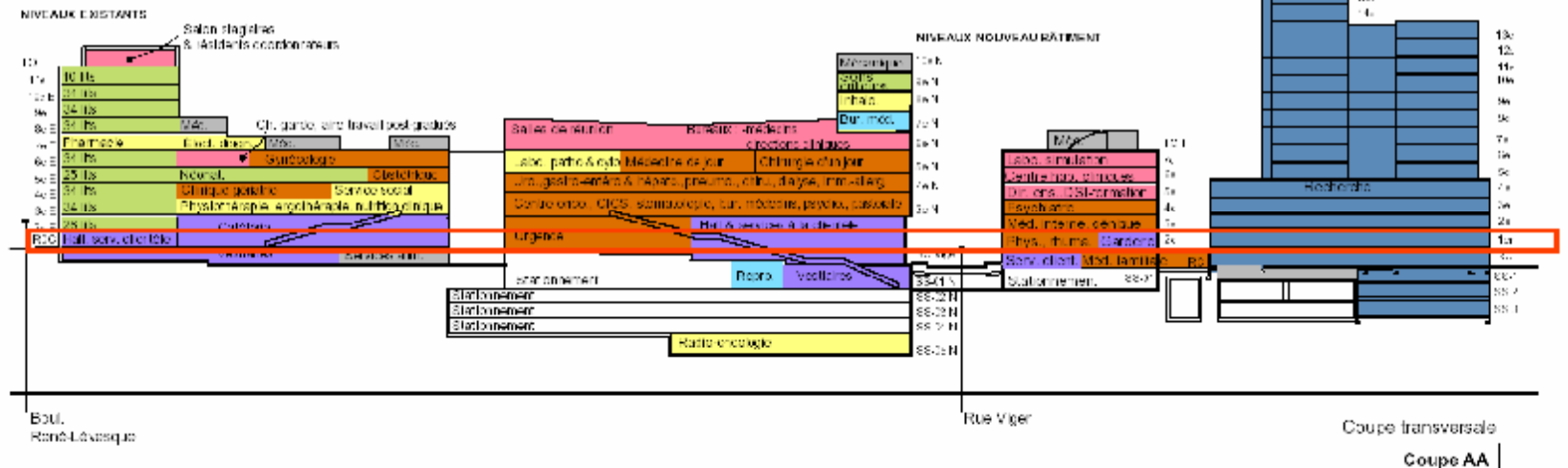
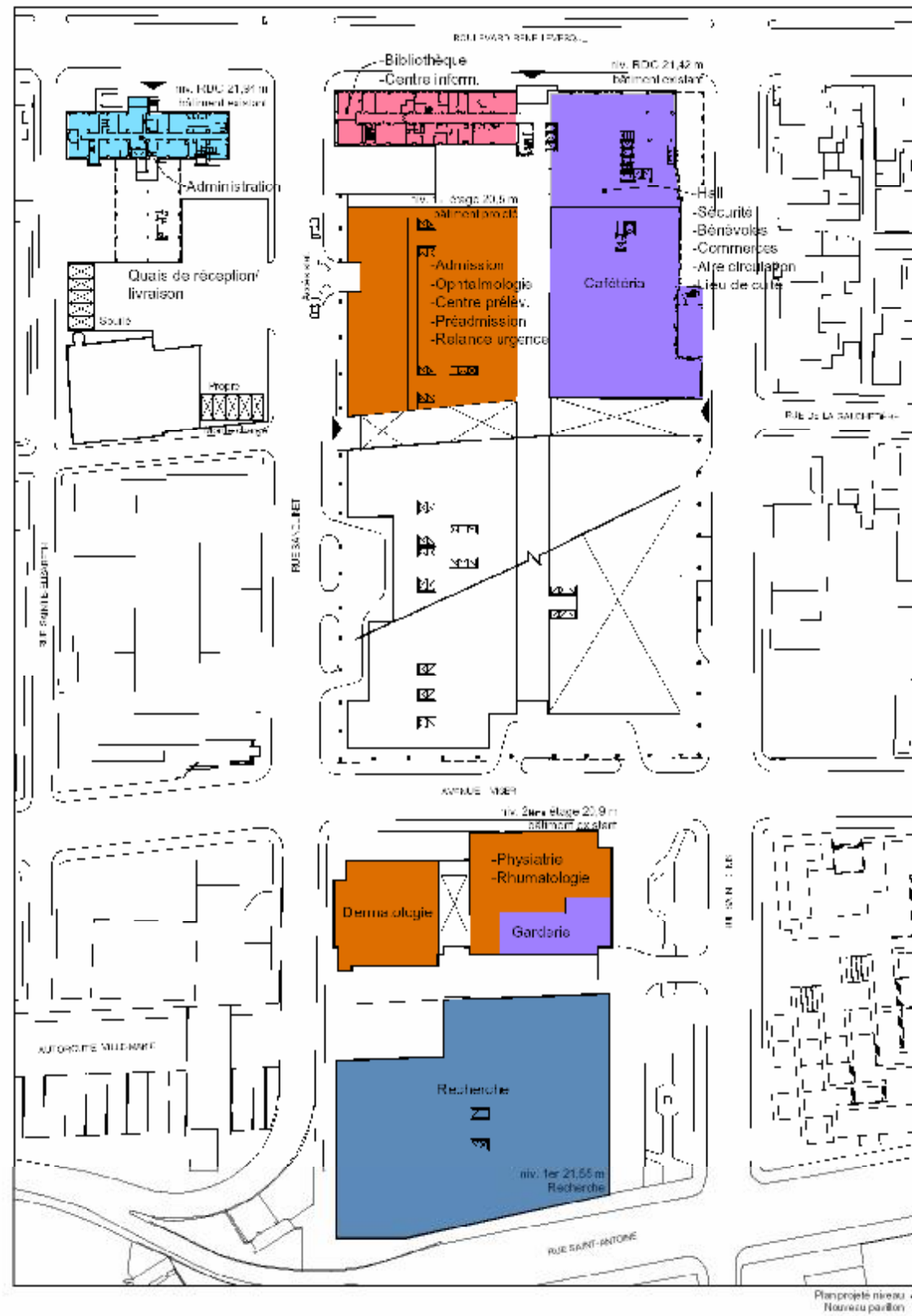

Plan du 1^{er} étage
(niveau nouveau bâtiment)

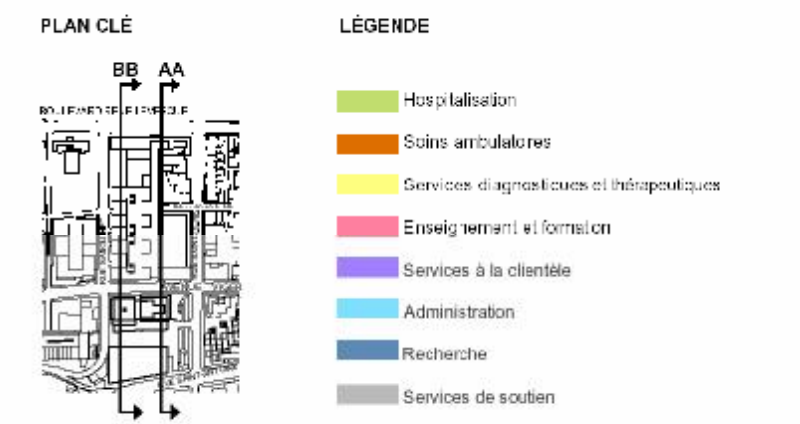
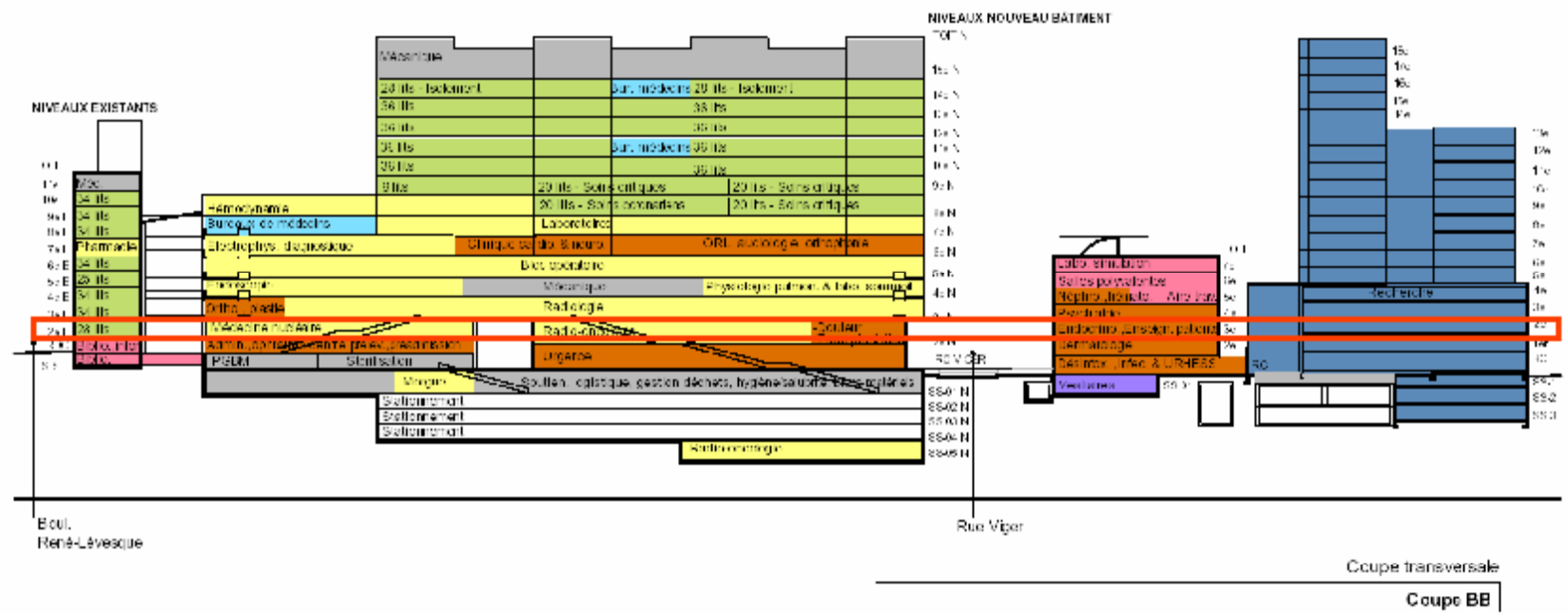
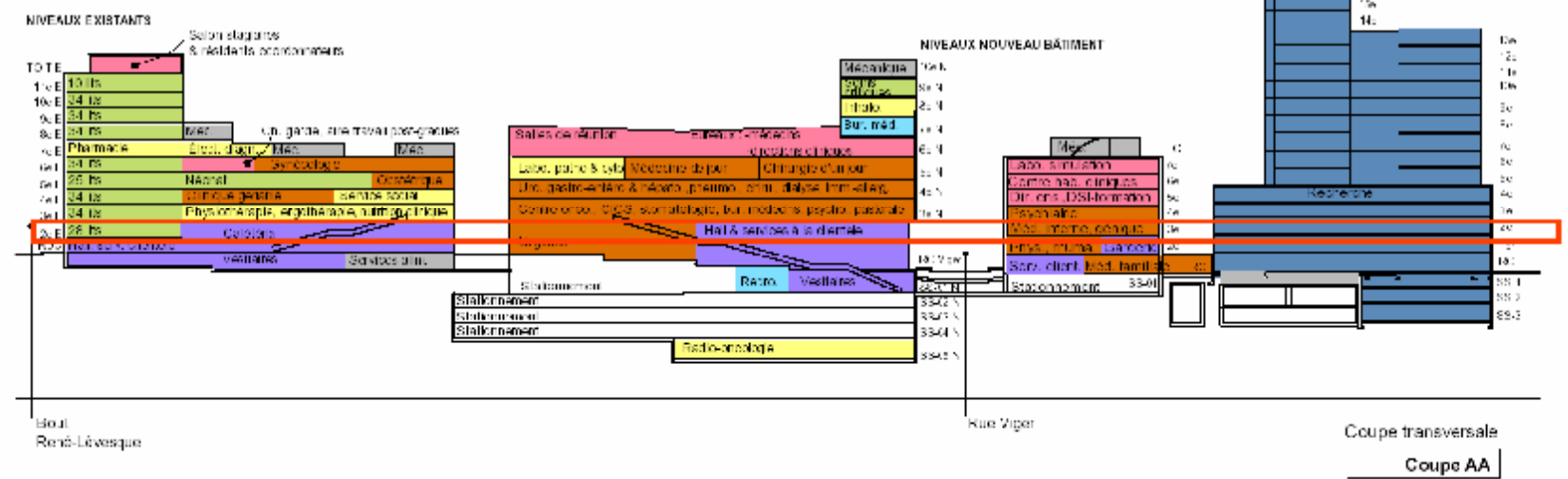
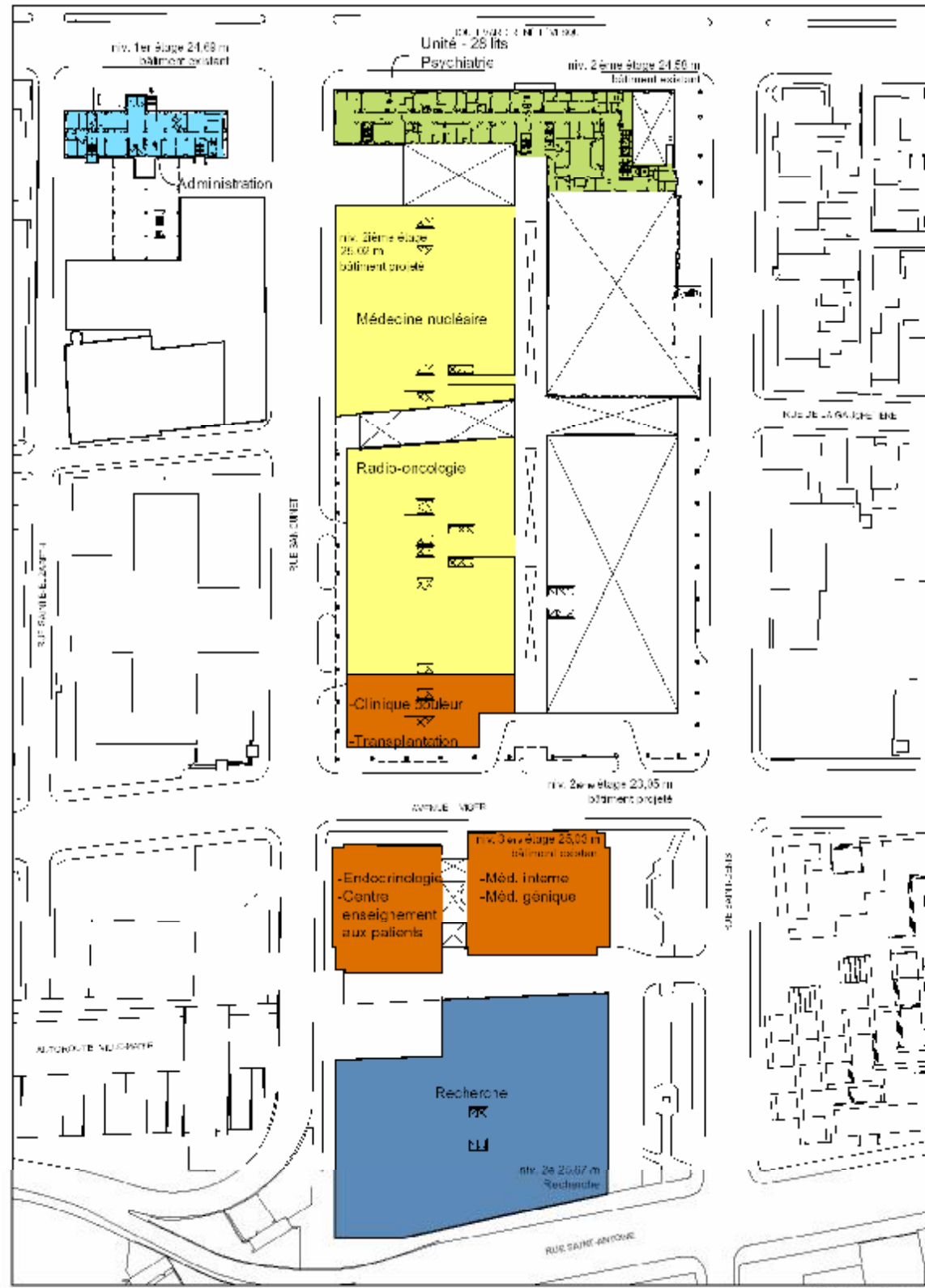

Plan du 2^{ème} étage (niveau nouveau bâtiment)

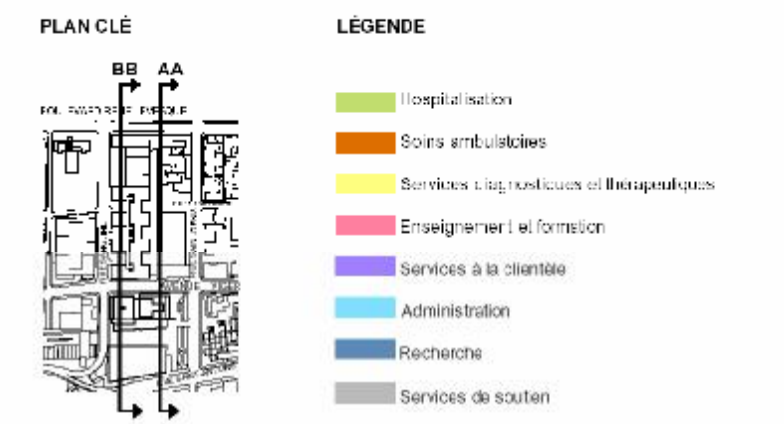
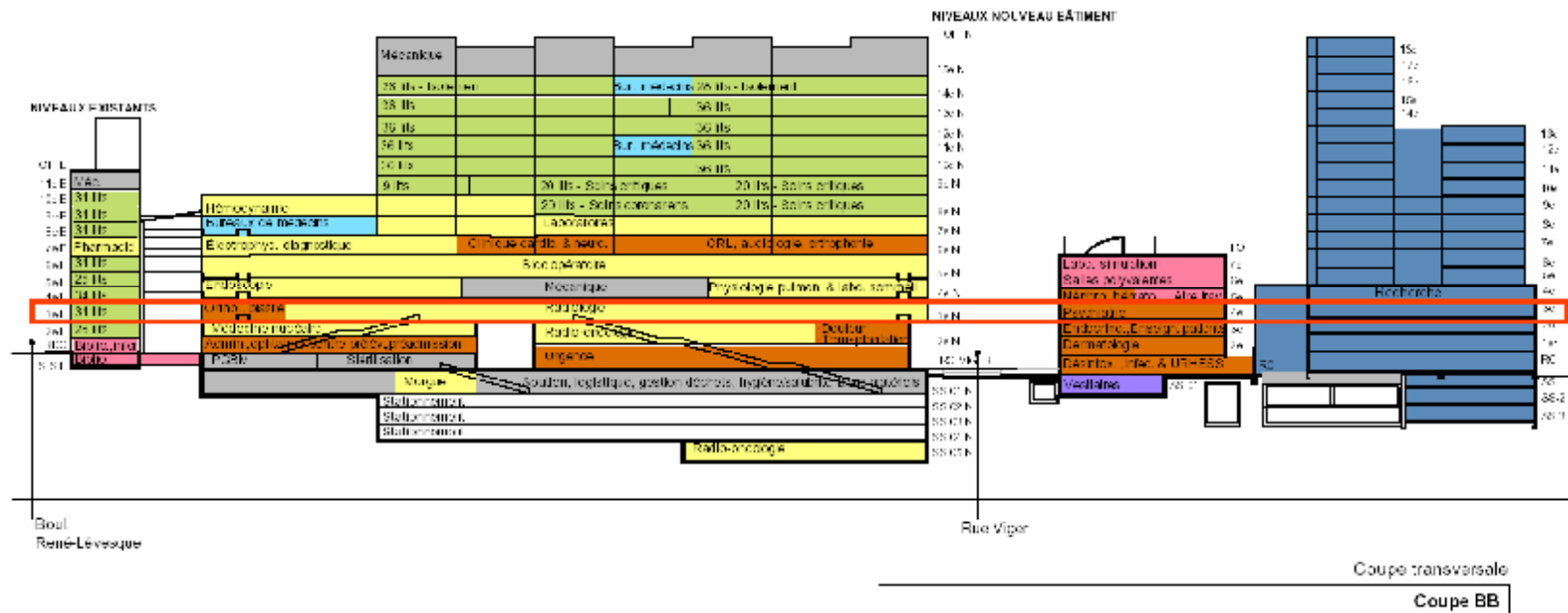
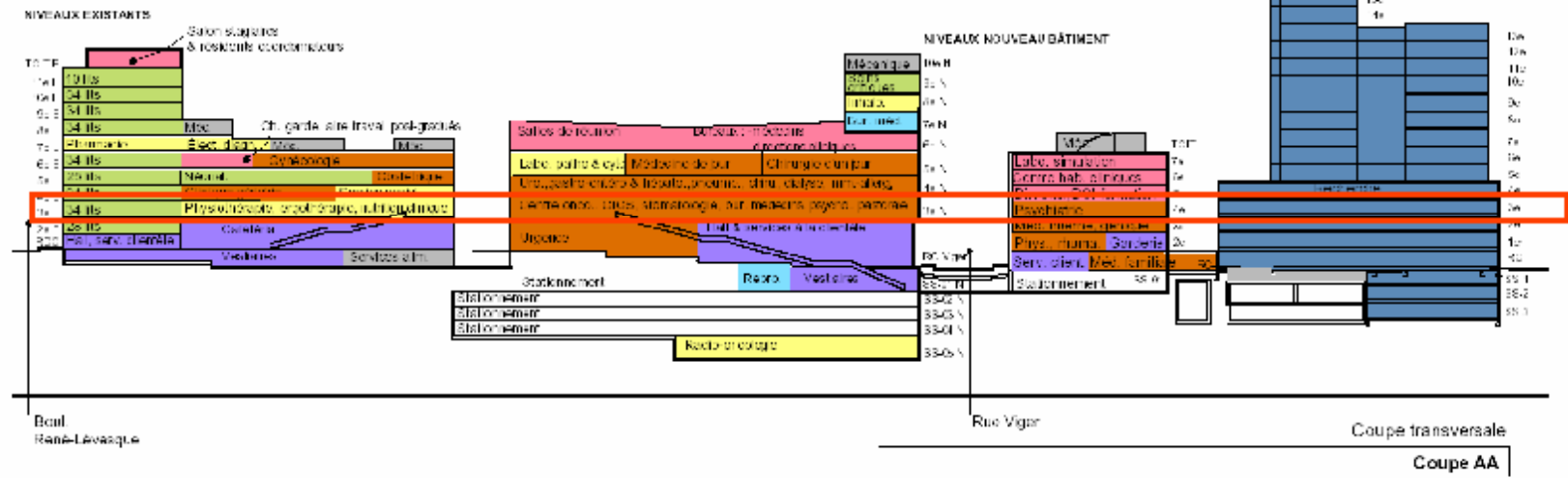
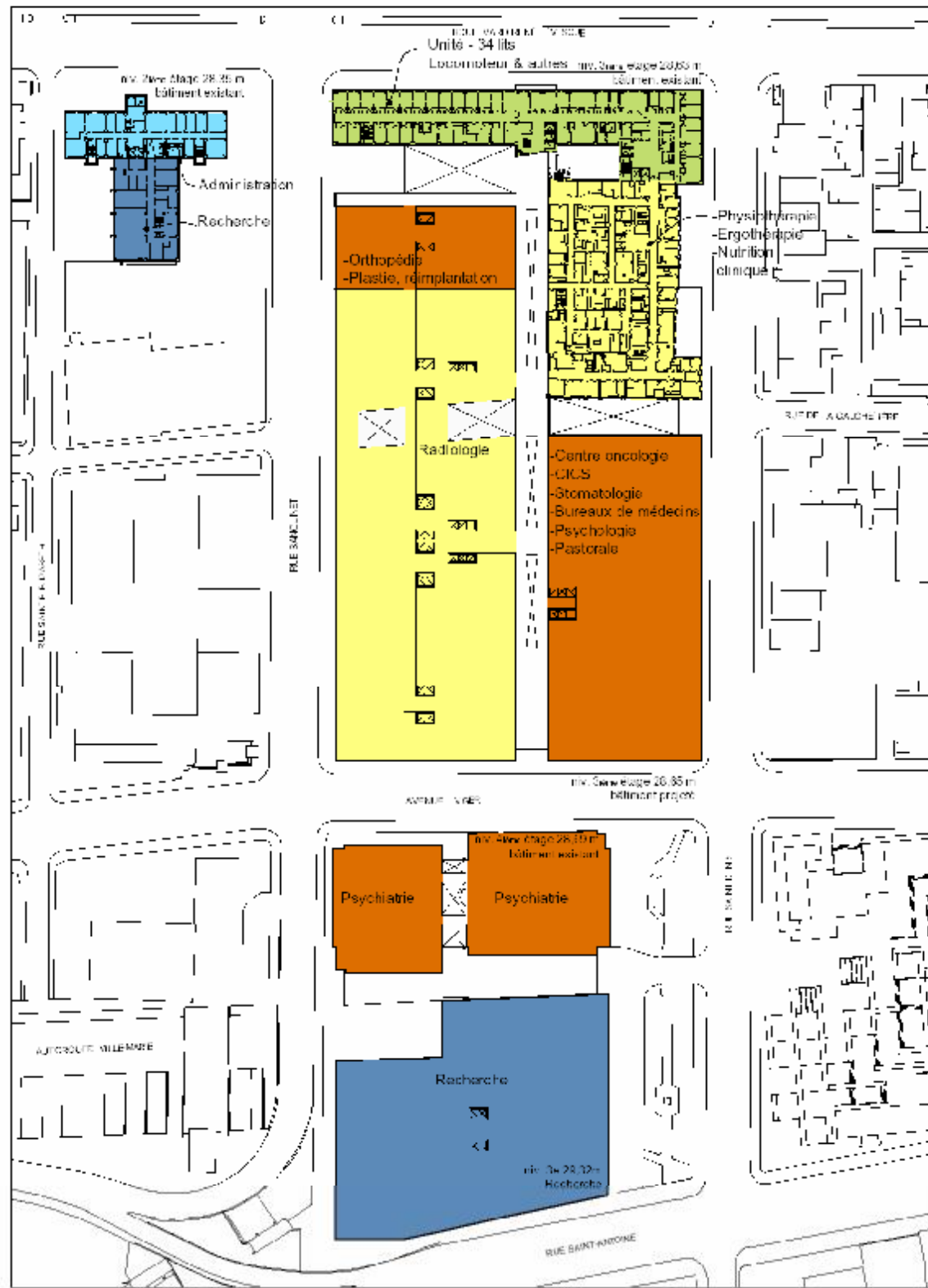

Plan du 3^{ème} étage
(niveau nouveau bâtiment)

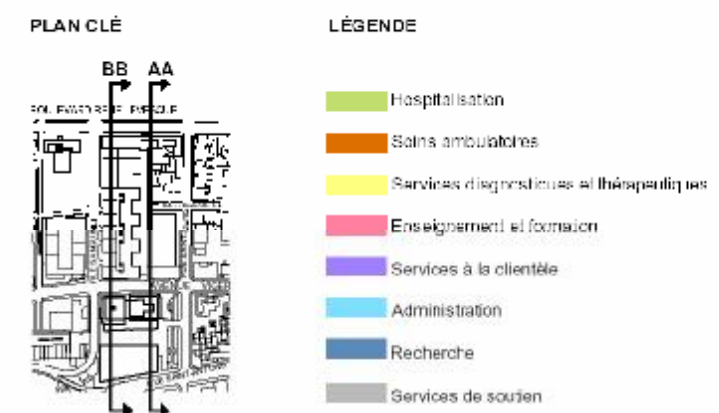
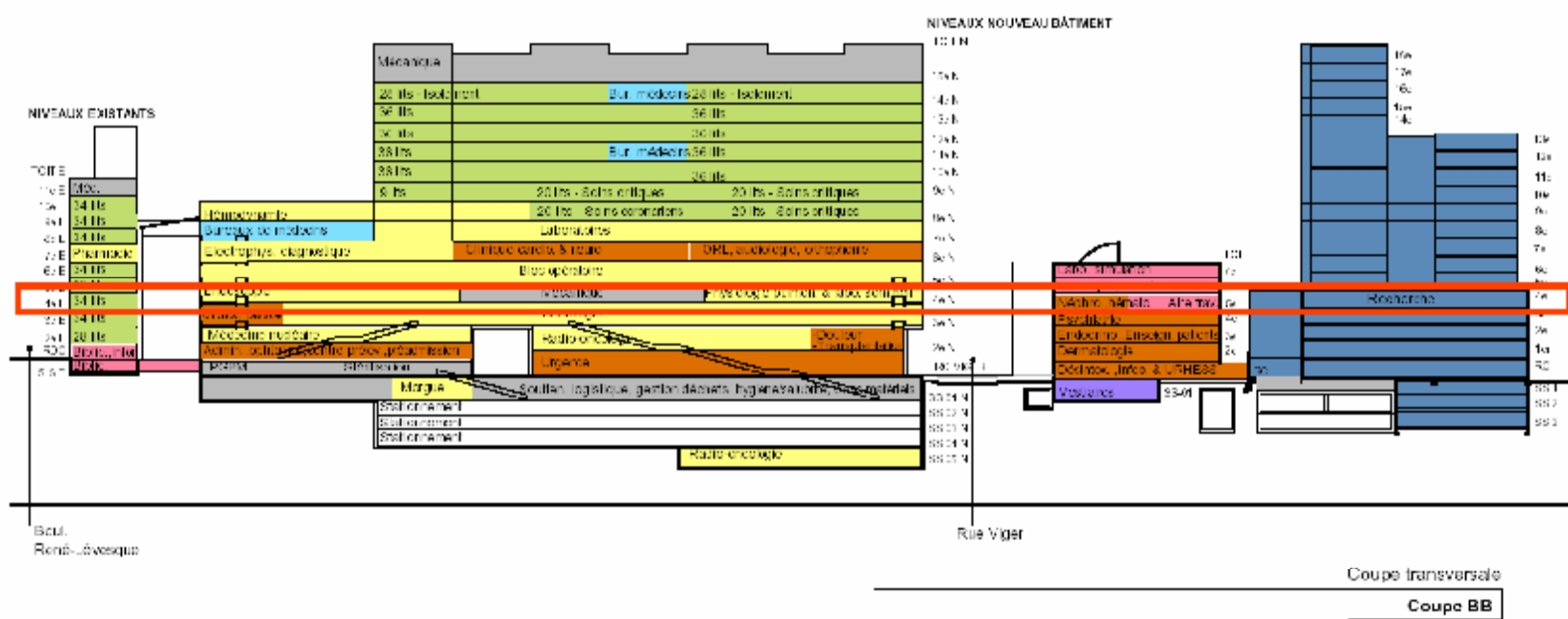
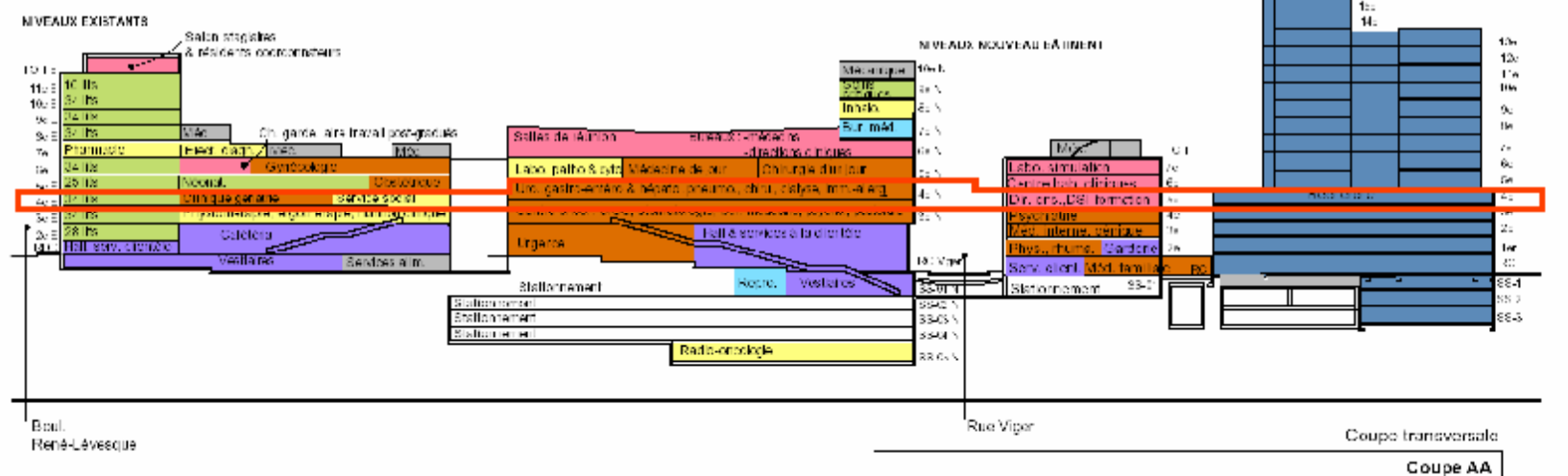
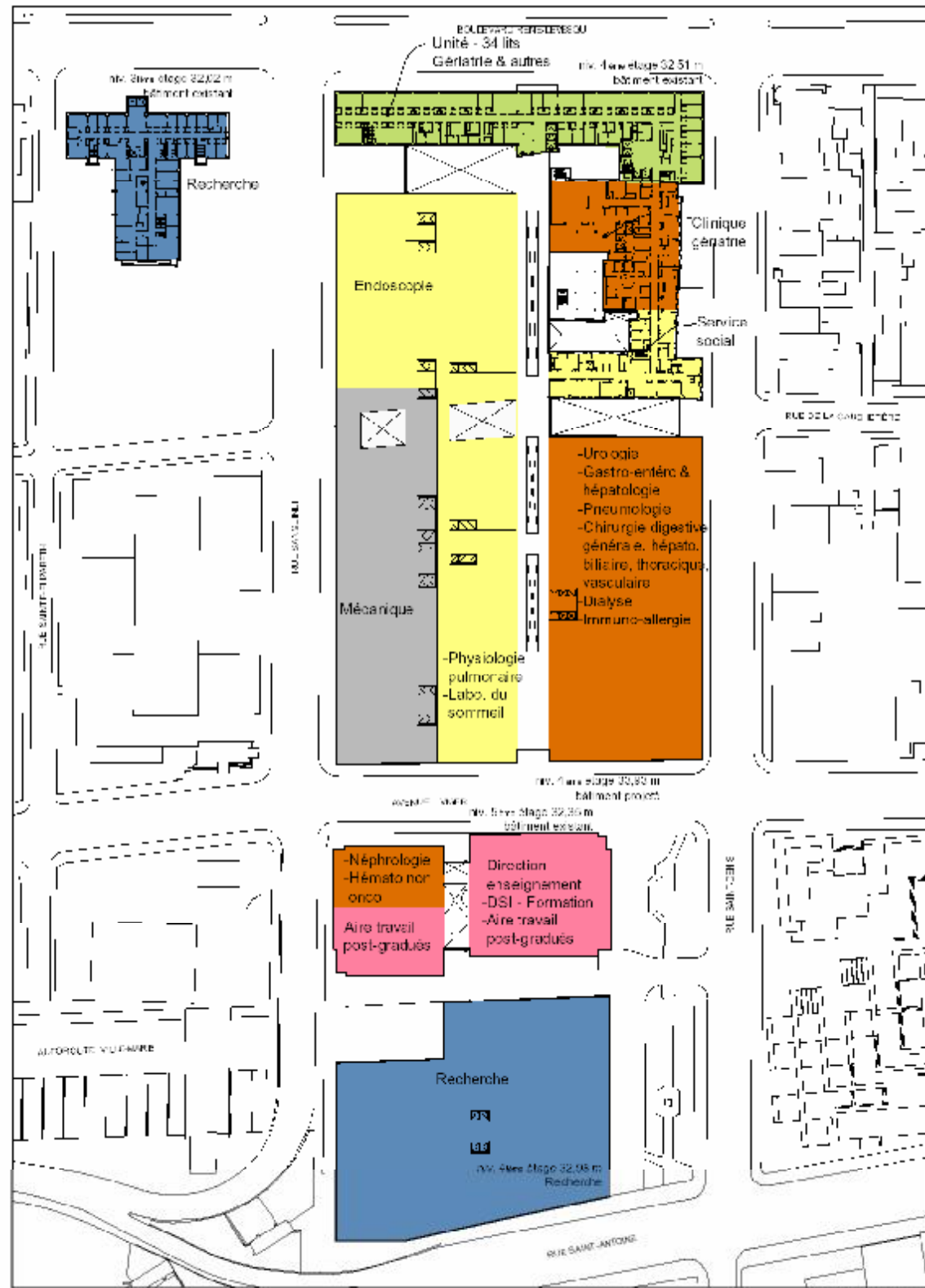

Plan du 4^{ème} étage
(niveau nouveau bâtiment)

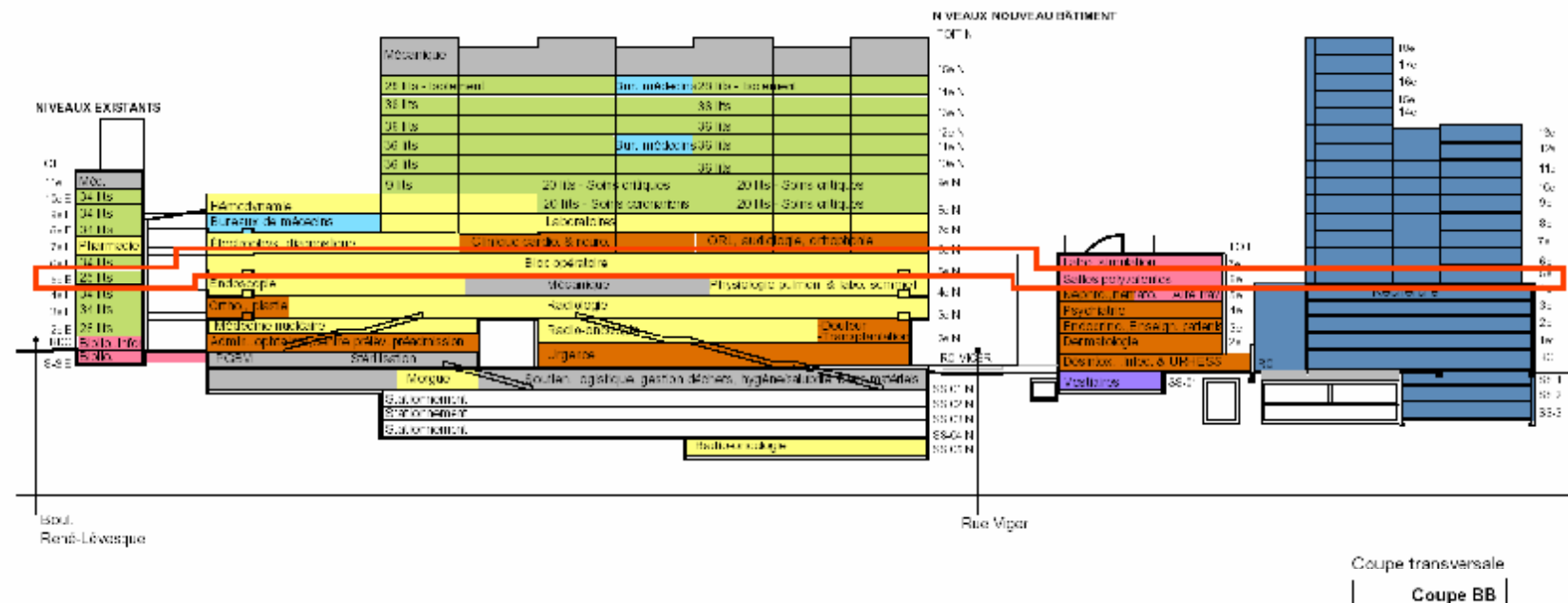
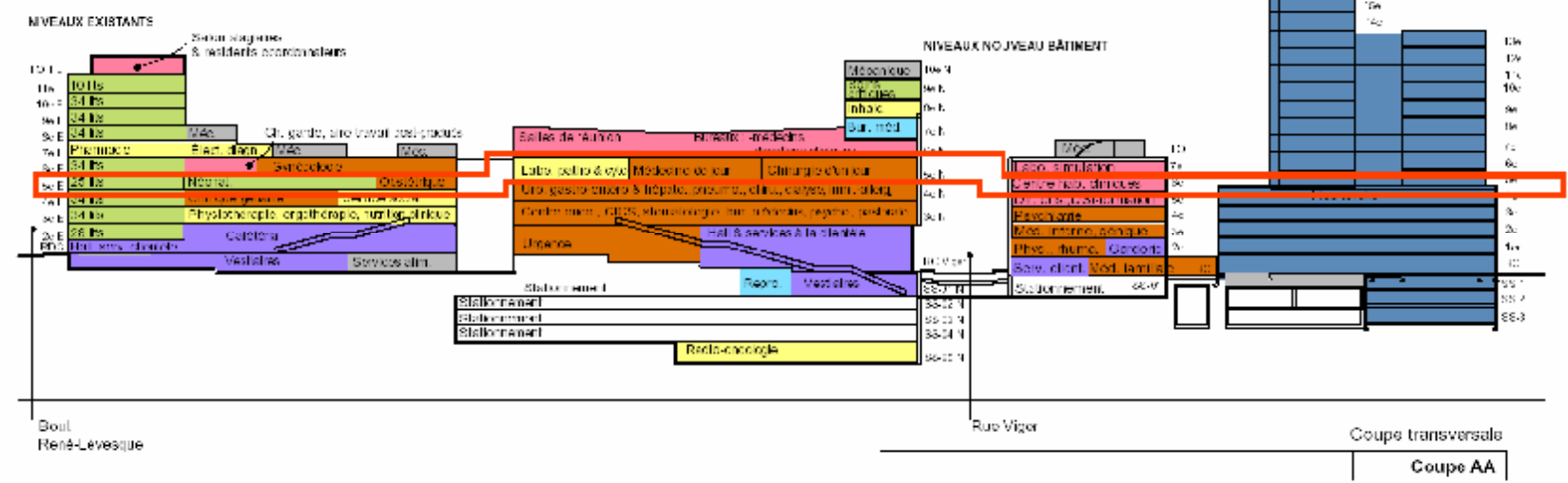
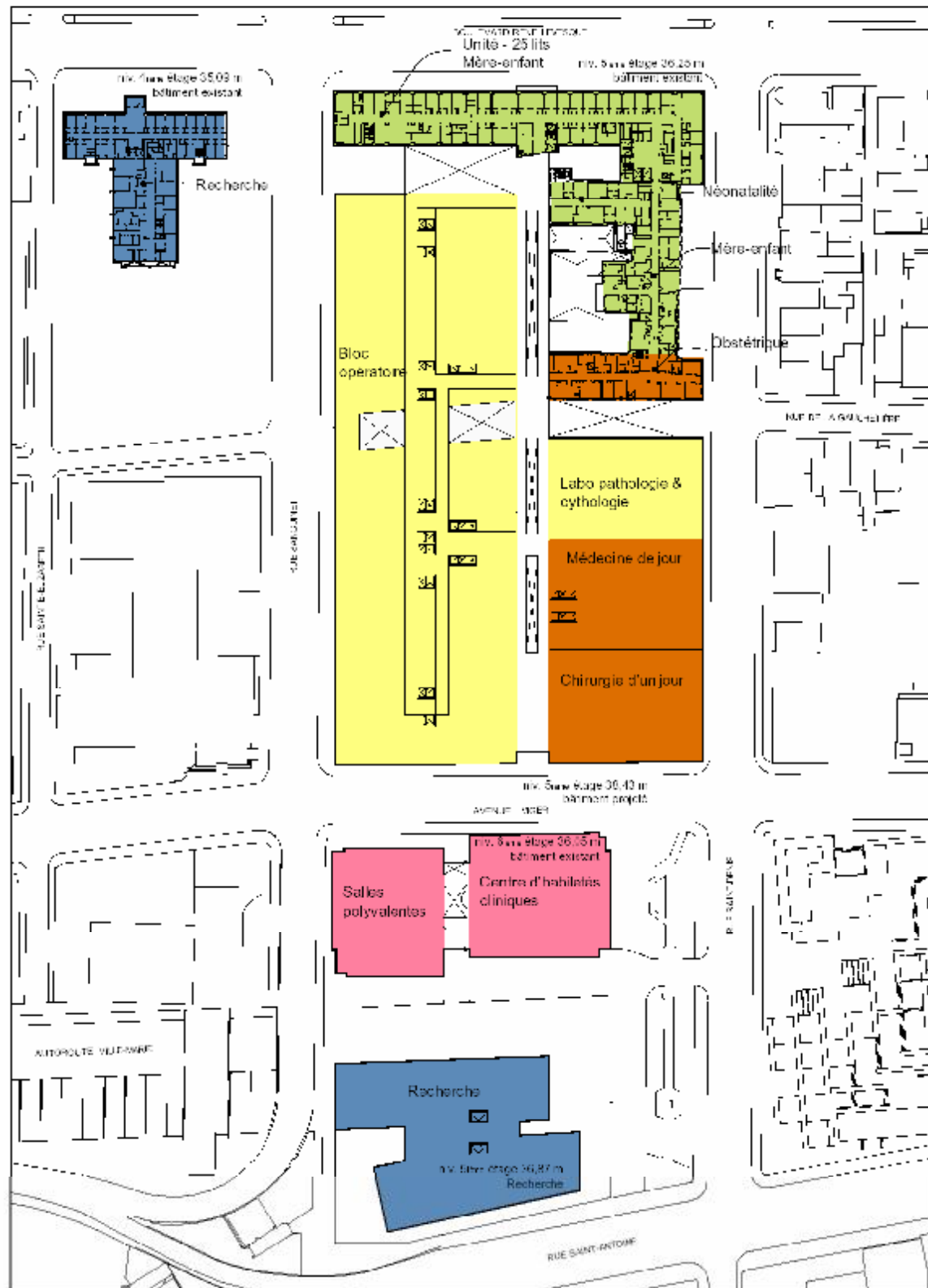

PLAN CLÉ



LÉGENDE

- Hospitalisation
- Soins ambulatoires
- Services diagnostiques et thérapeutiques
- Enseignement et formation
- Services à la clientèle
- Administration
- Recherche
- Services de soutien

Plan du 5ième étage
(niveau nouveau bâtiment)

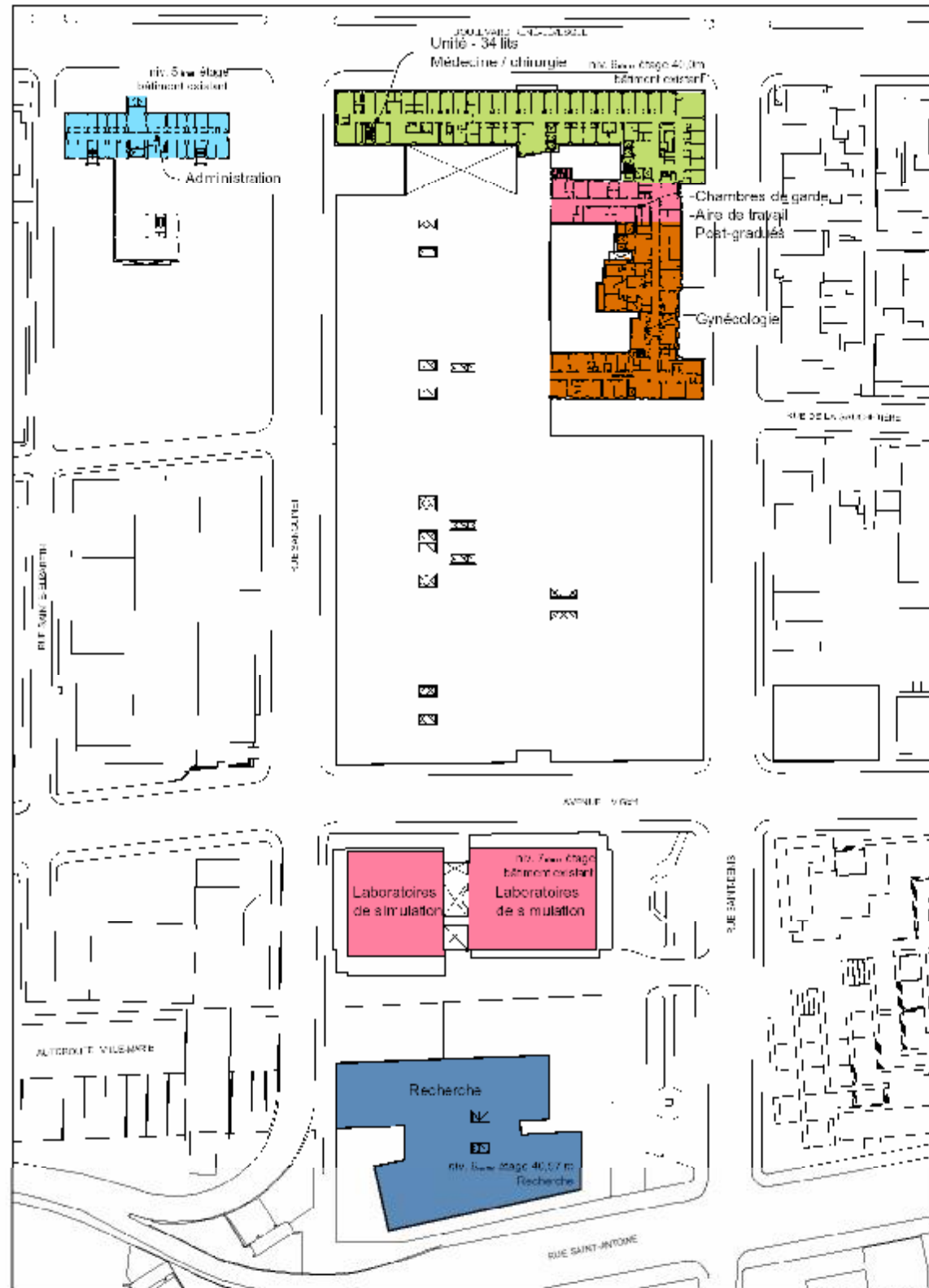

Plan projeté niveau Pavillon existant 6A

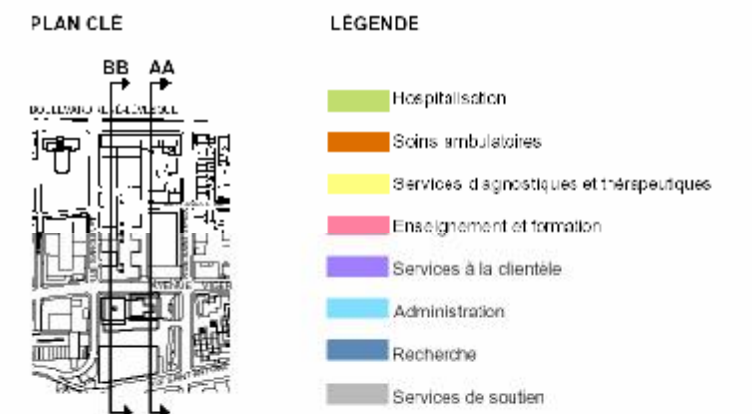
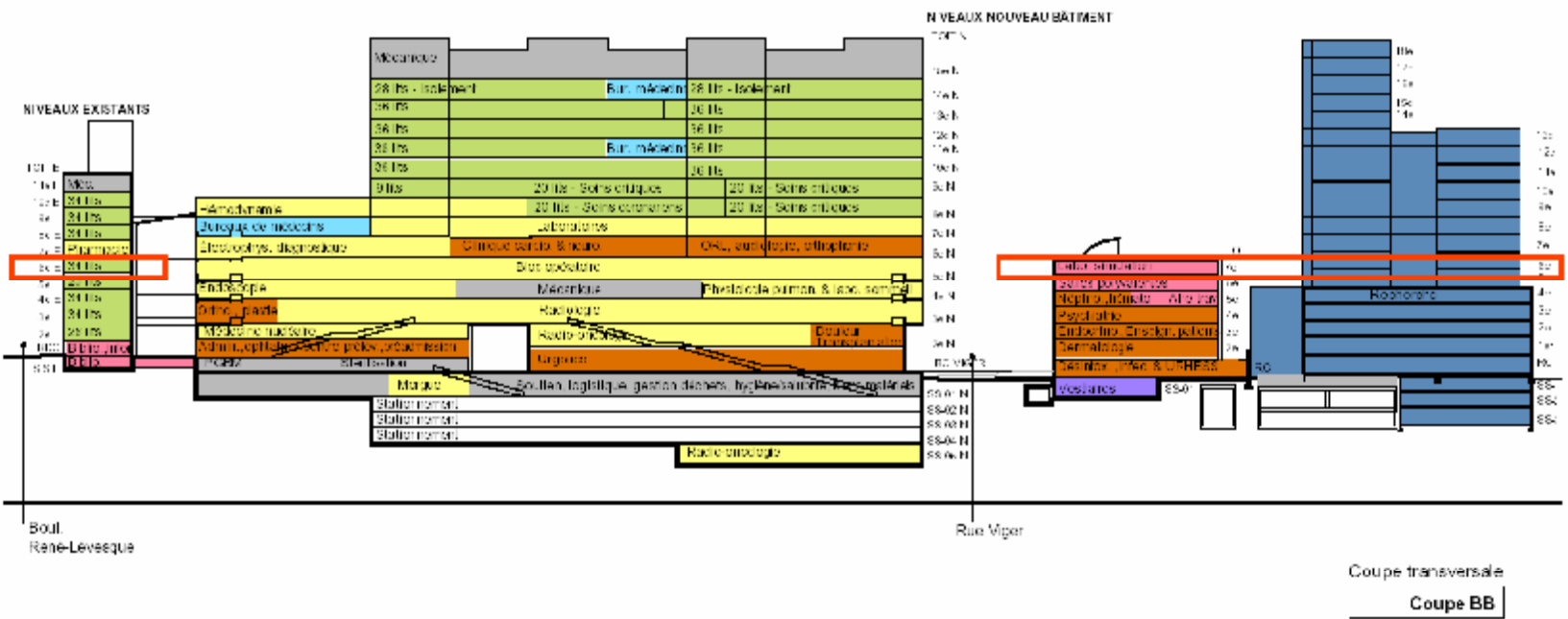
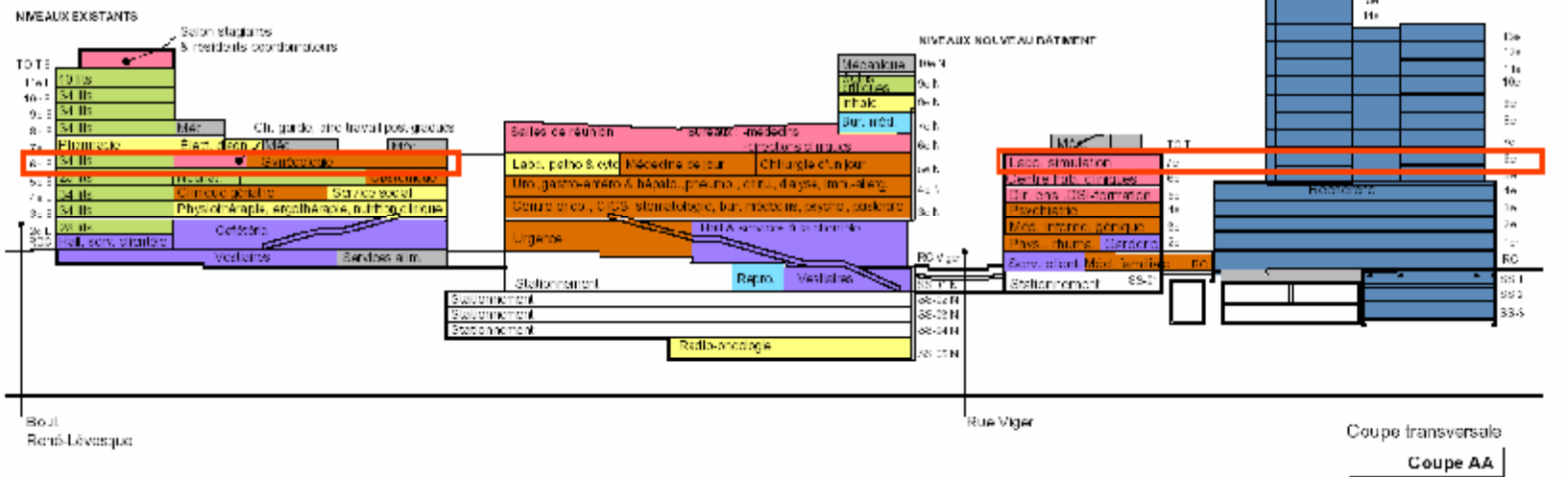

Plan du 6^{ème} étage-A (niveau bâtiment existant)

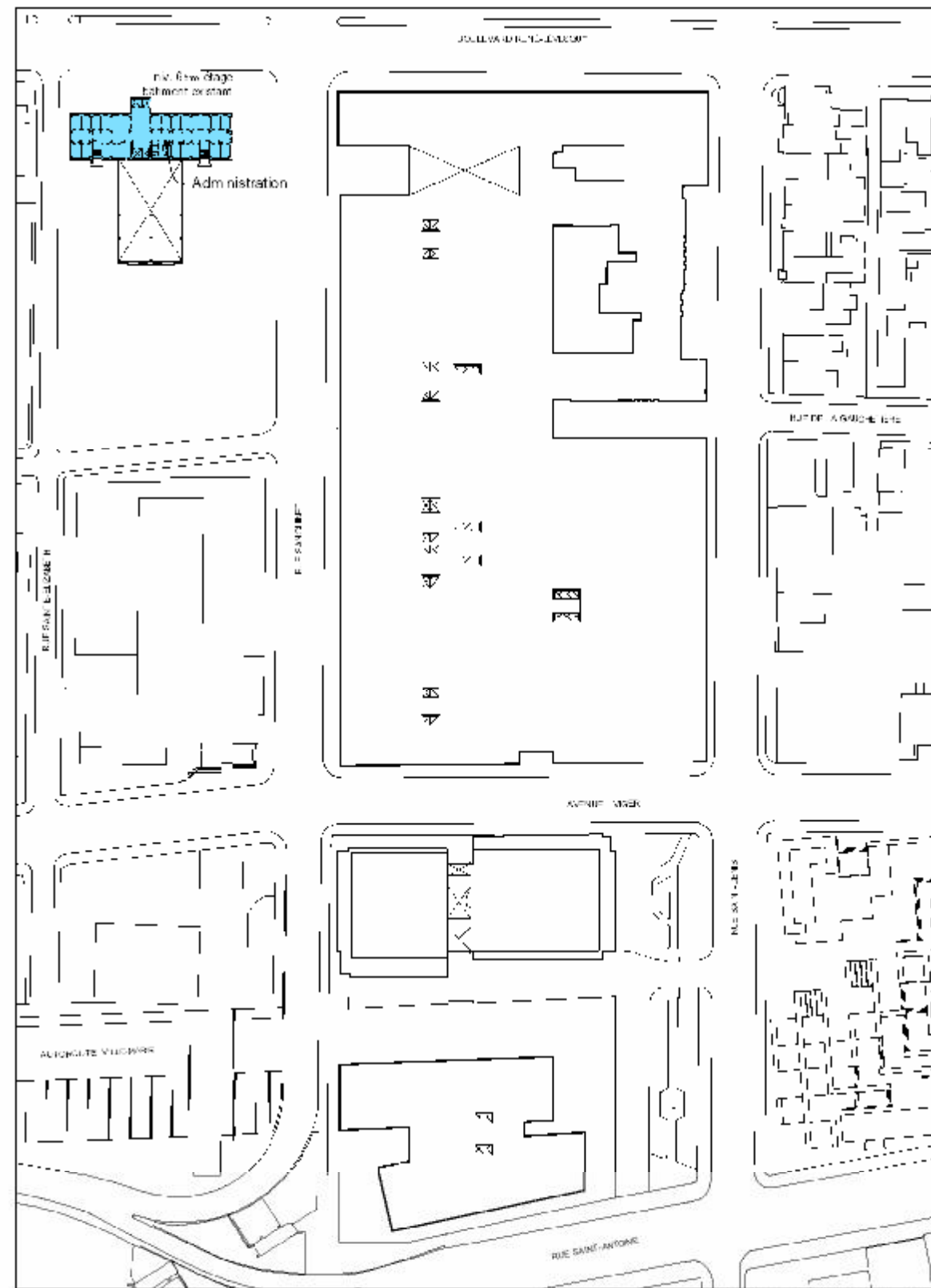

Plan niveau pavillon Édouard-Asselin
Pavillon existant 6B

LÉGENDE

- Hospitalisation
- Soins ambulatoires
- Services diagnostiques et thérapeutiques
- Enseignement et formation
- Services à la clientèle
- Administration
- Recherche
- Services de soutien

Plan du 6^{ème} étage-B
(Pavillon Édouard-Asselin)

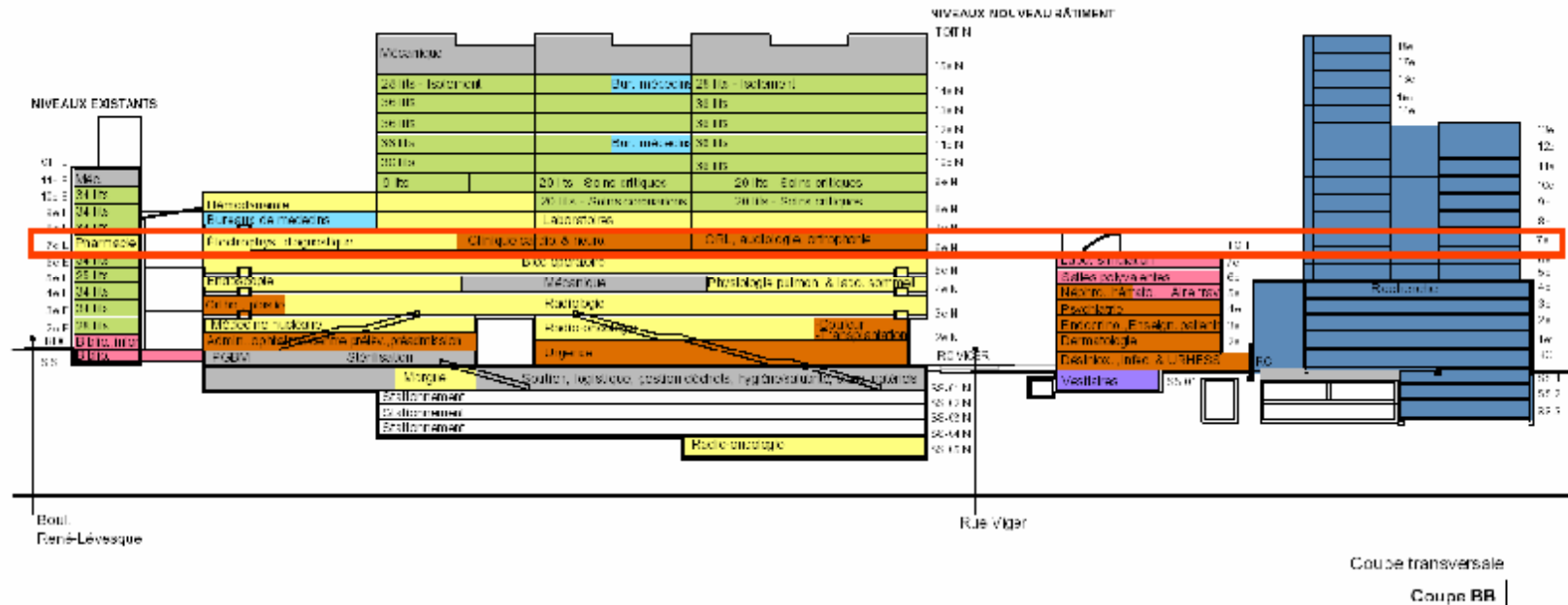
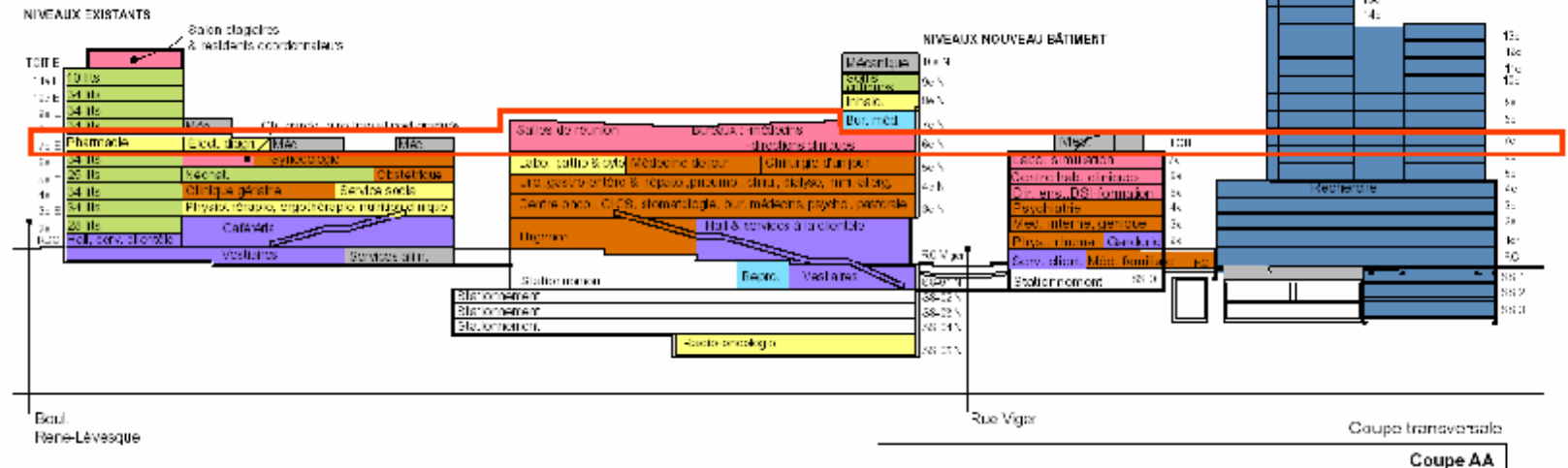
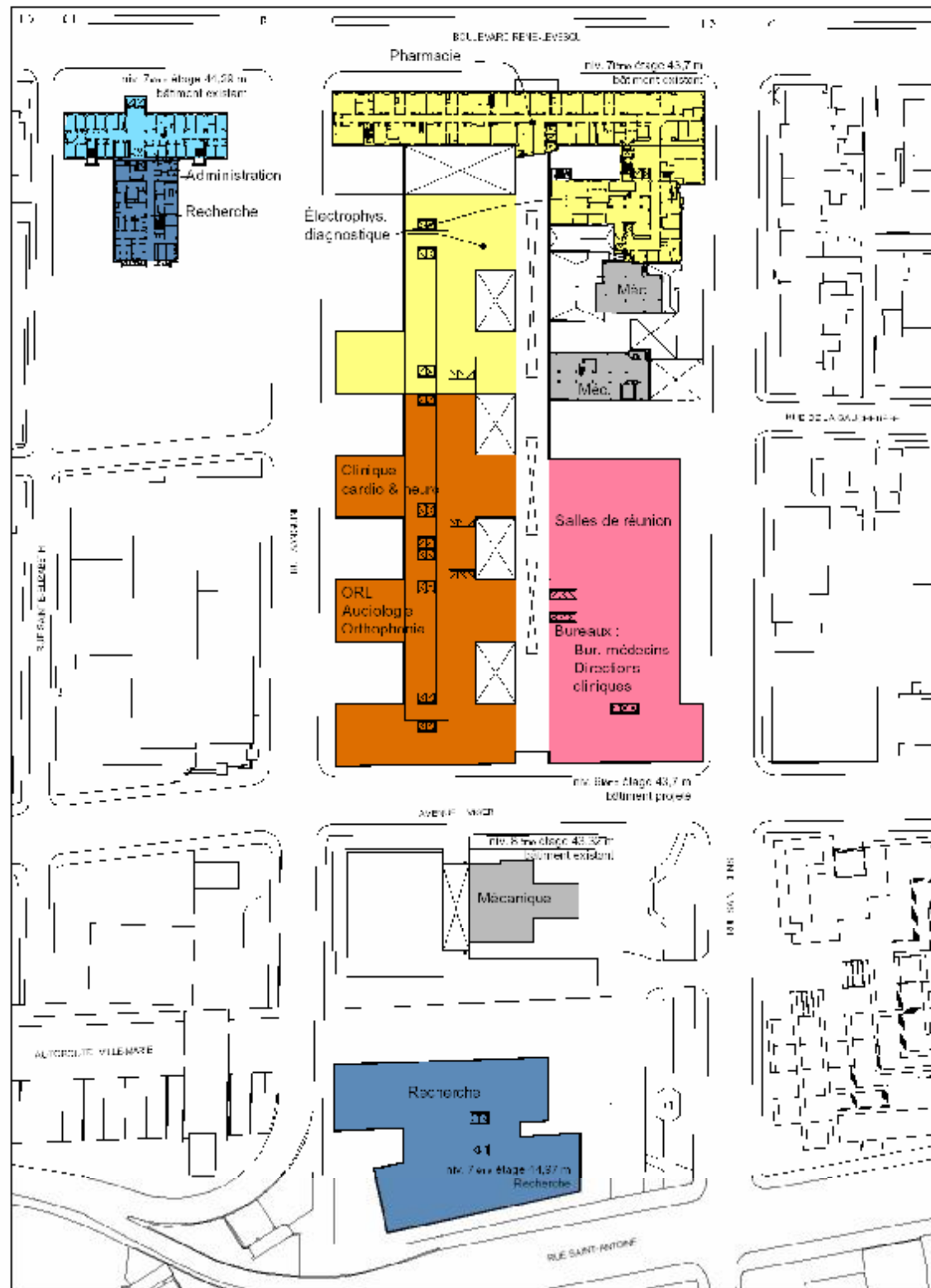

- LEGENDE**
- Hospitalisation
 - Soins ambulatoires
 - Services diagnostiques et thérapeutiques
 - Enseignement et formation
 - Services à la clientèle
 - Administration
 - Recherche
 - Services de soutien

Plan du 6^{ème} étage-C
(niveau nouveau bâtiment)

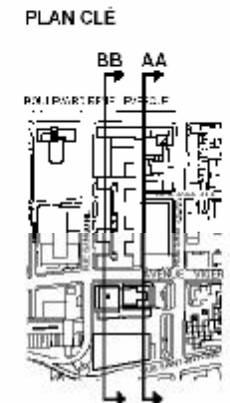
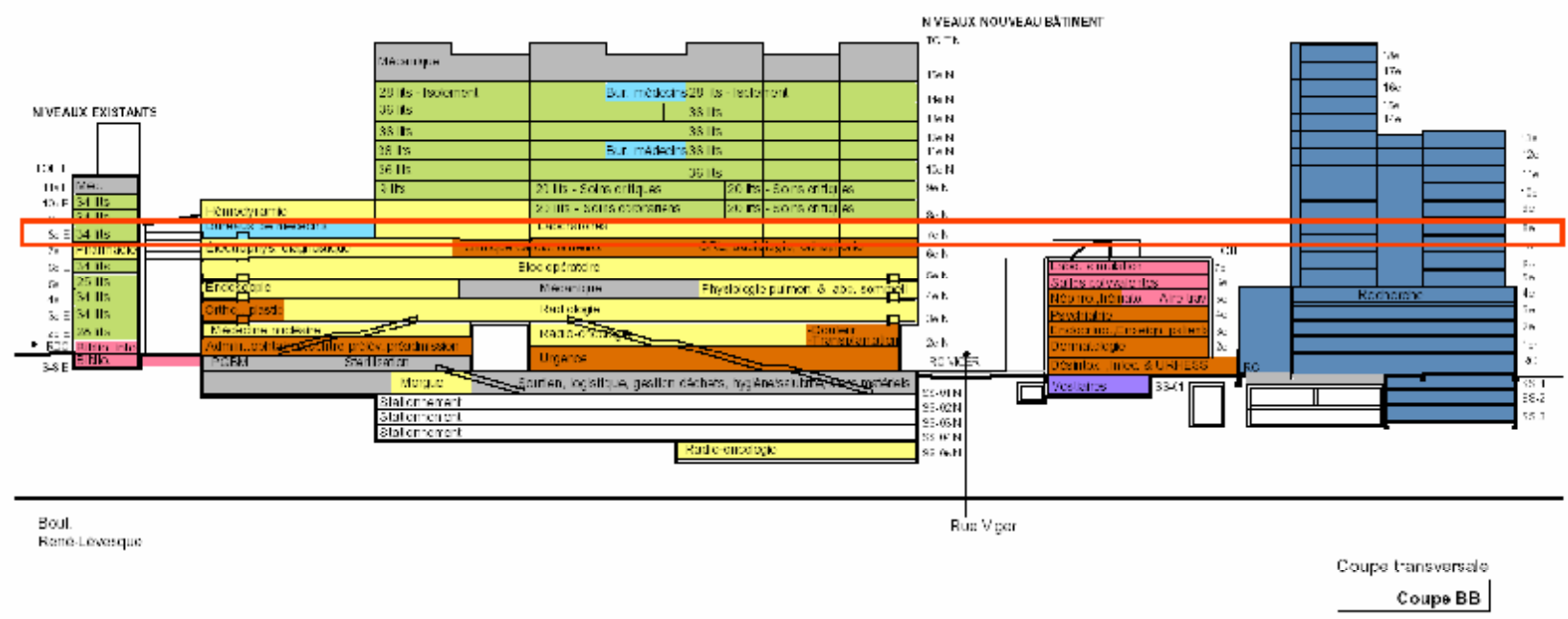
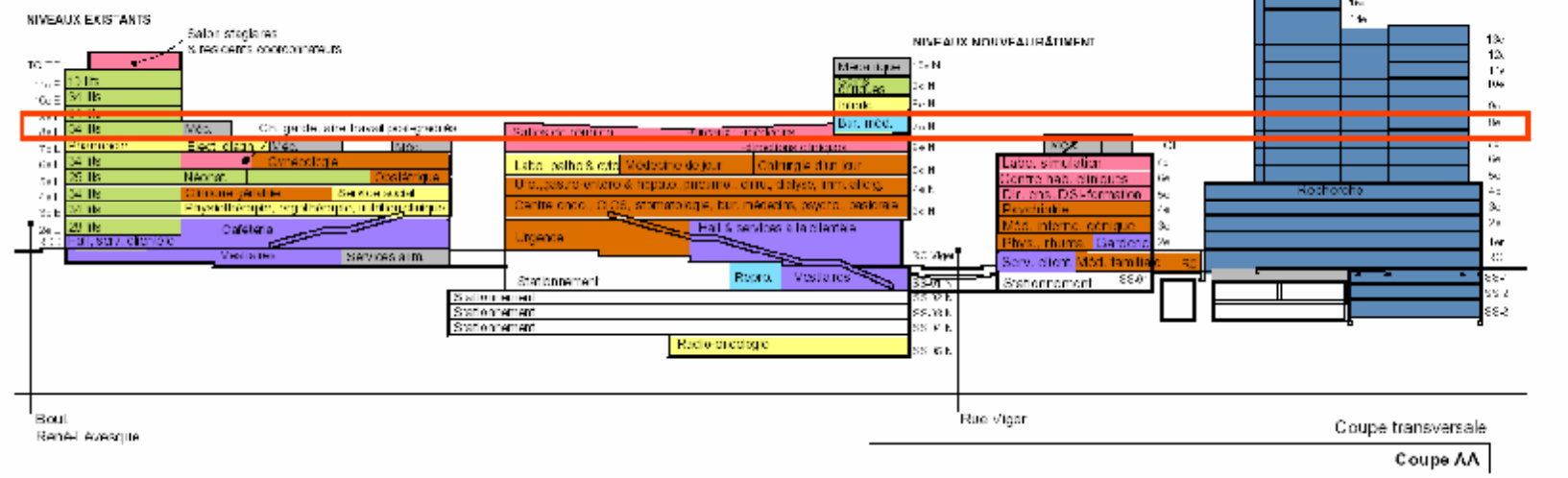
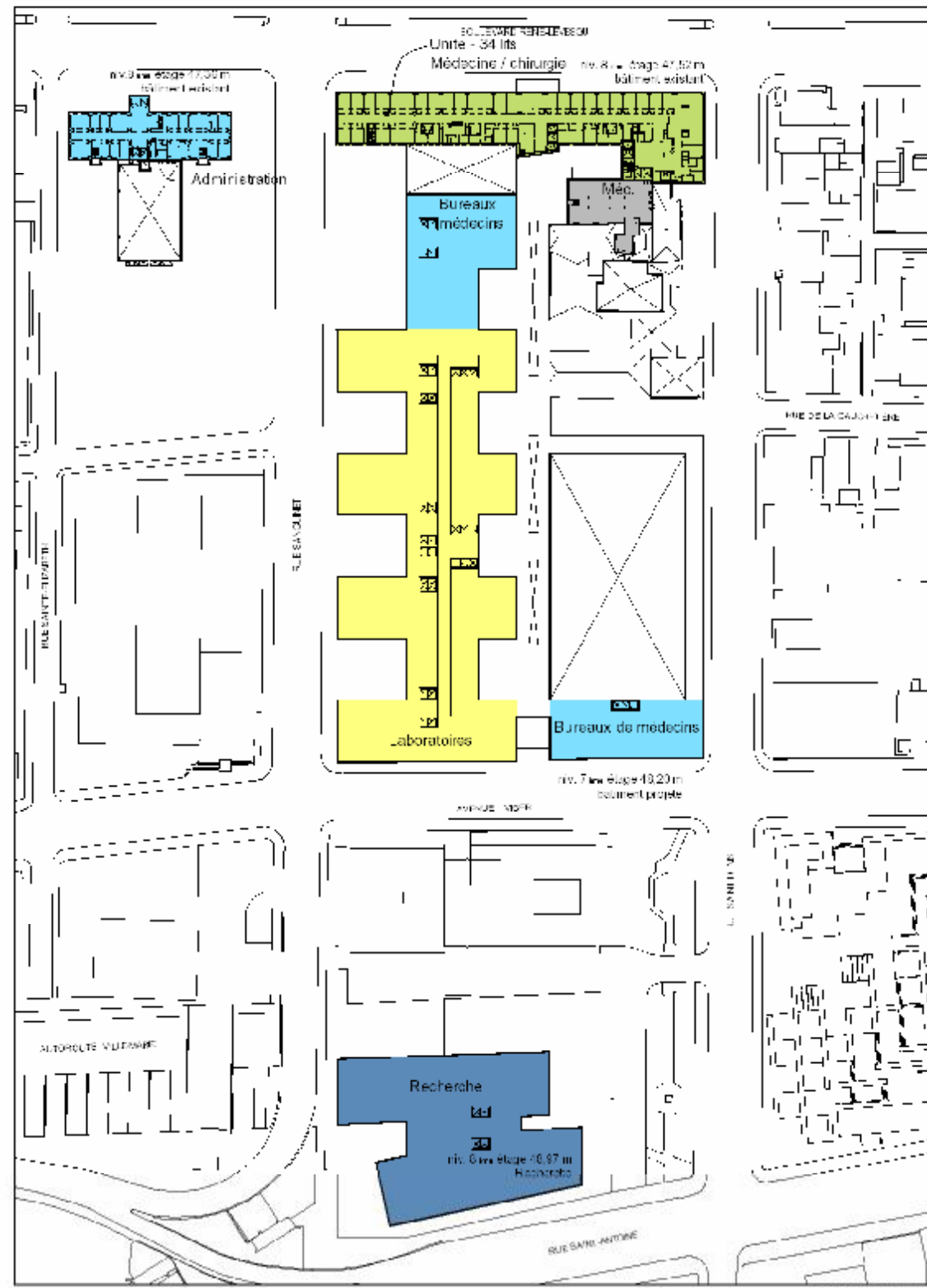

- LÉGENDE**
- Hospitalisation
 - Soins ambulatoires
 - Services diagnostiques et thérapeutiques
 - Enseignement et formation
 - Services à la clientèle
 - Administration
 - Recherche
 - Services de soutien

Plan du 7^{ème} étage
(niveau nouveau bâtiment)

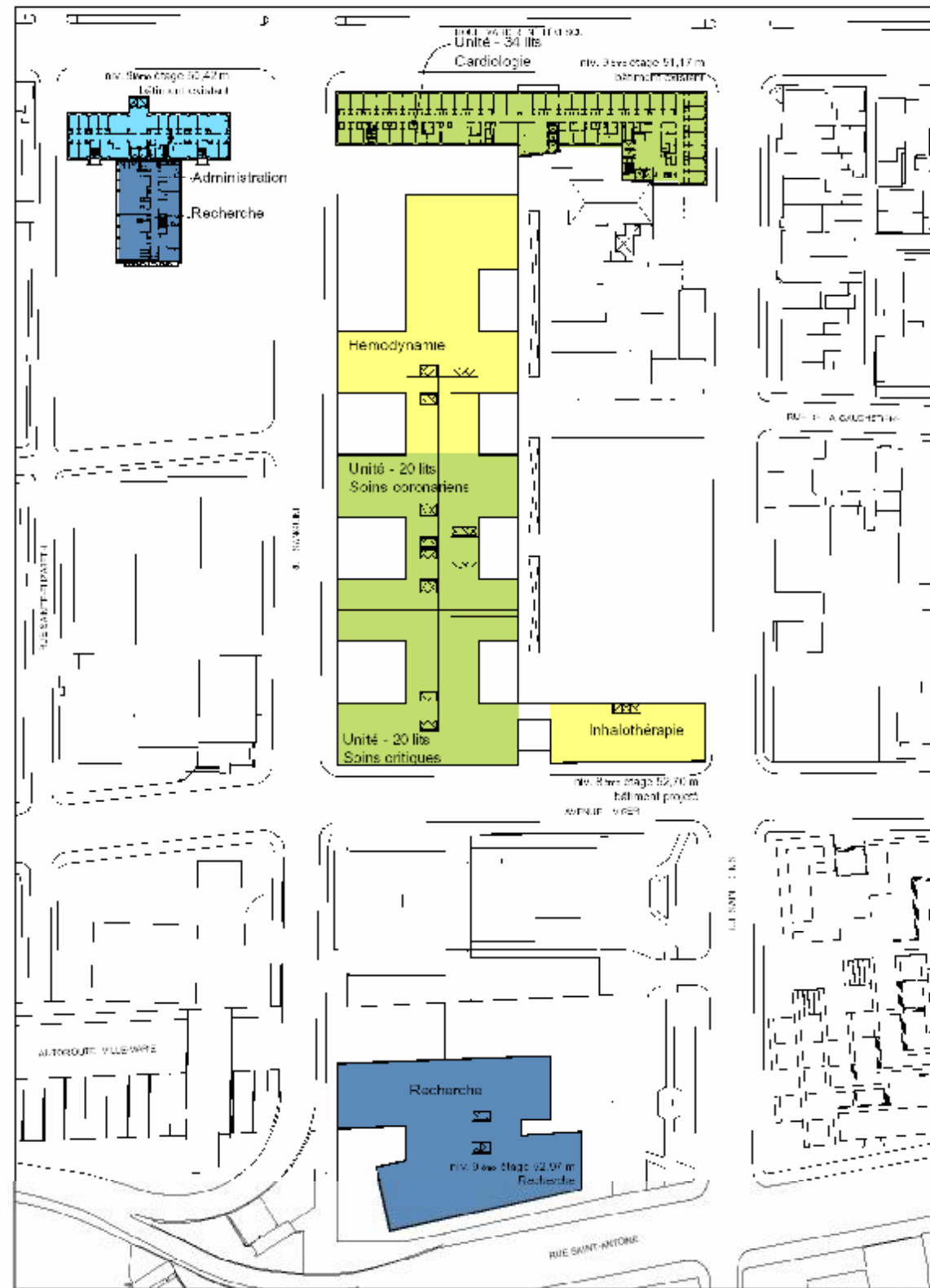

Plan projet niveau Nouveau pavillon 8

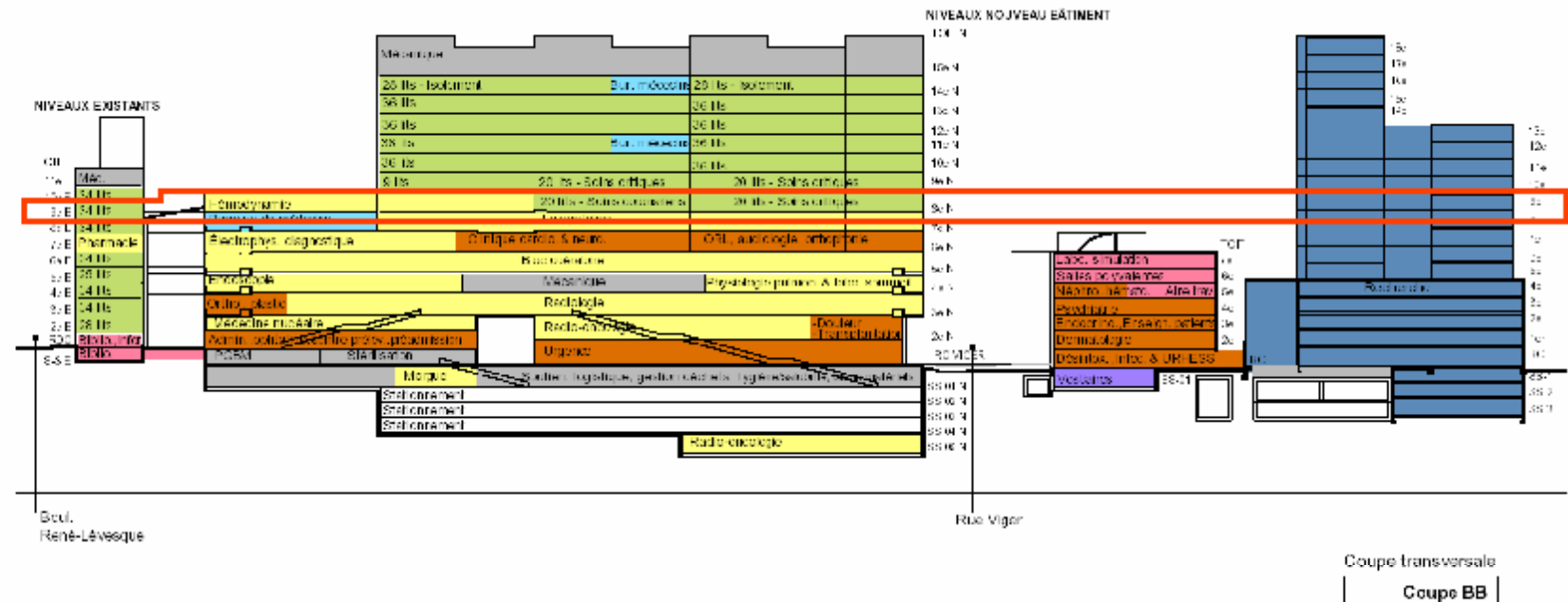
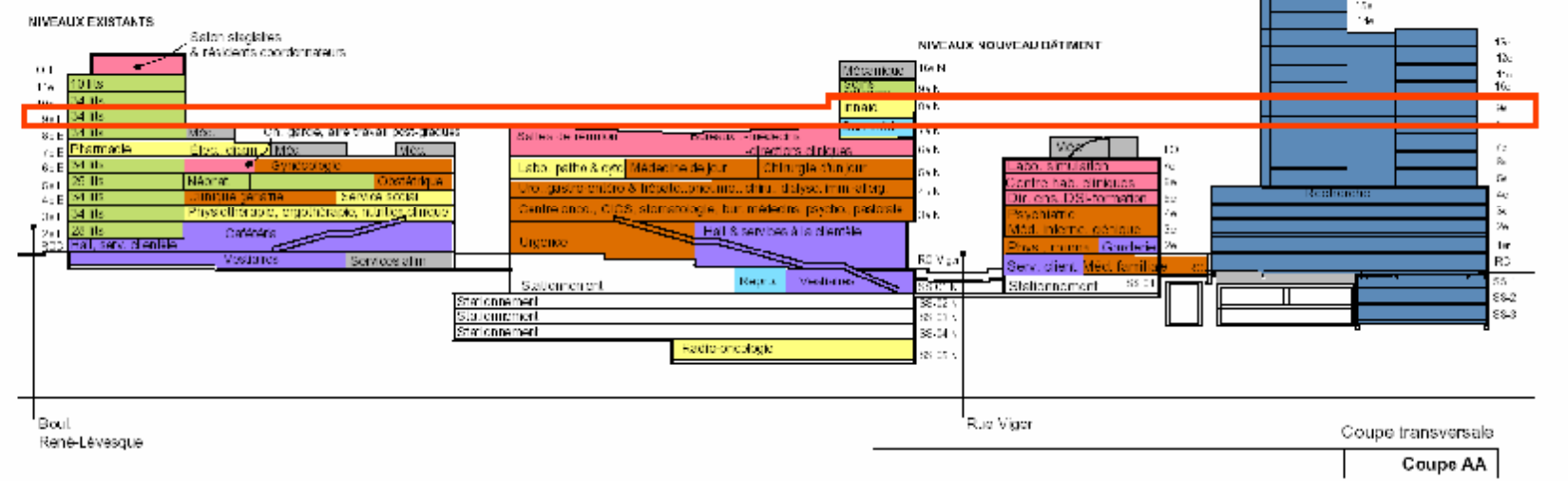

- LÉGENDE**
- Hospitalisation
 - Soins ambulatoires
 - Services diagnostiques et thérapeutiques
 - Enseignement et formation
 - Services à la clientèle
 - Administration
 - Recherche
 - Services de soutien

Plan du 8^{ème} étage
(niveau nouveau bâtiment)

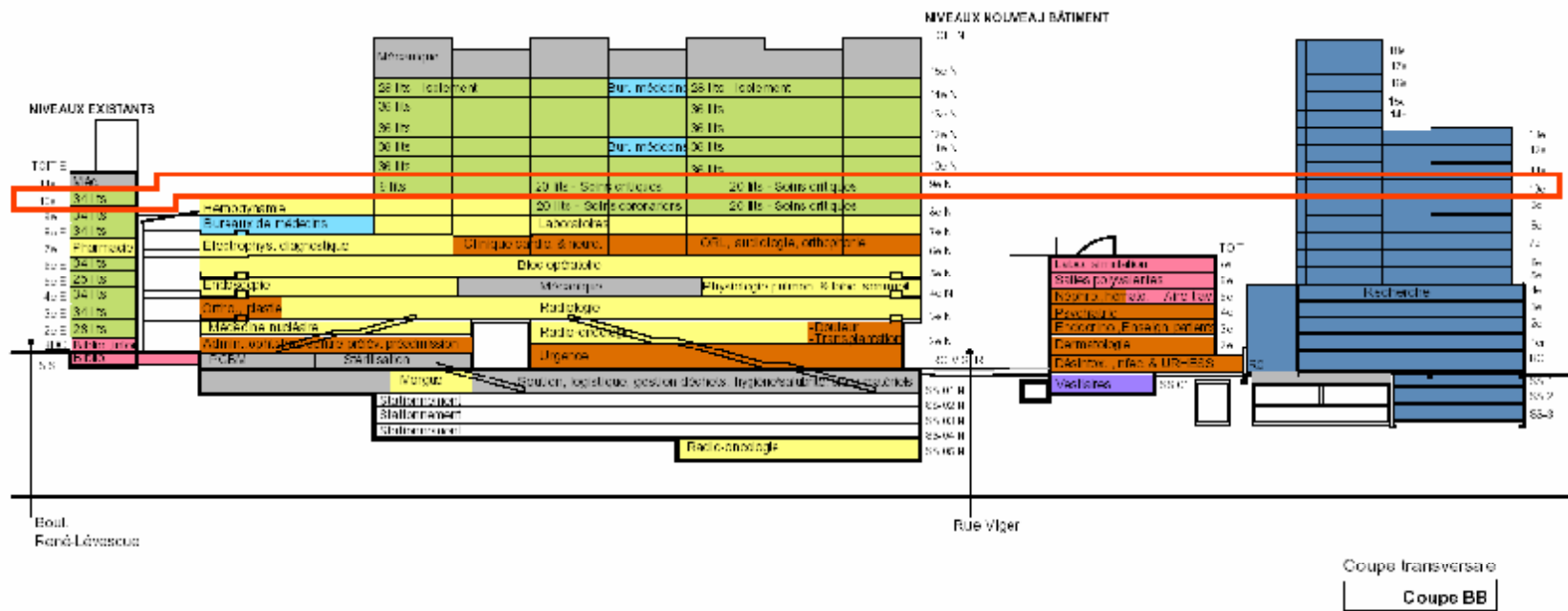
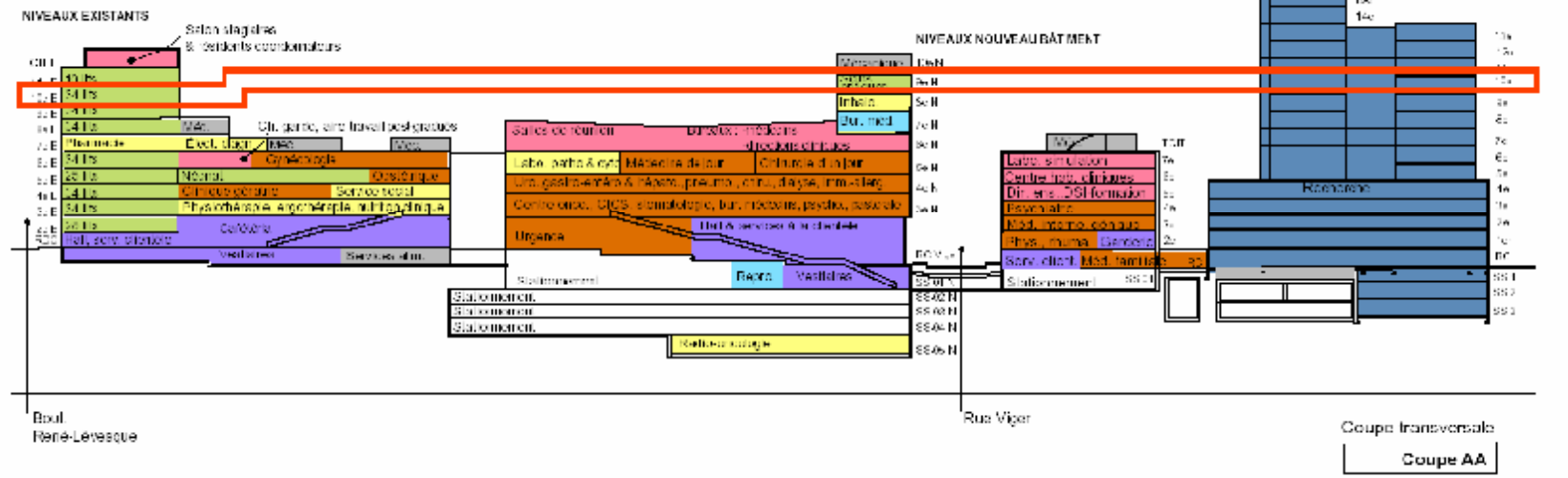
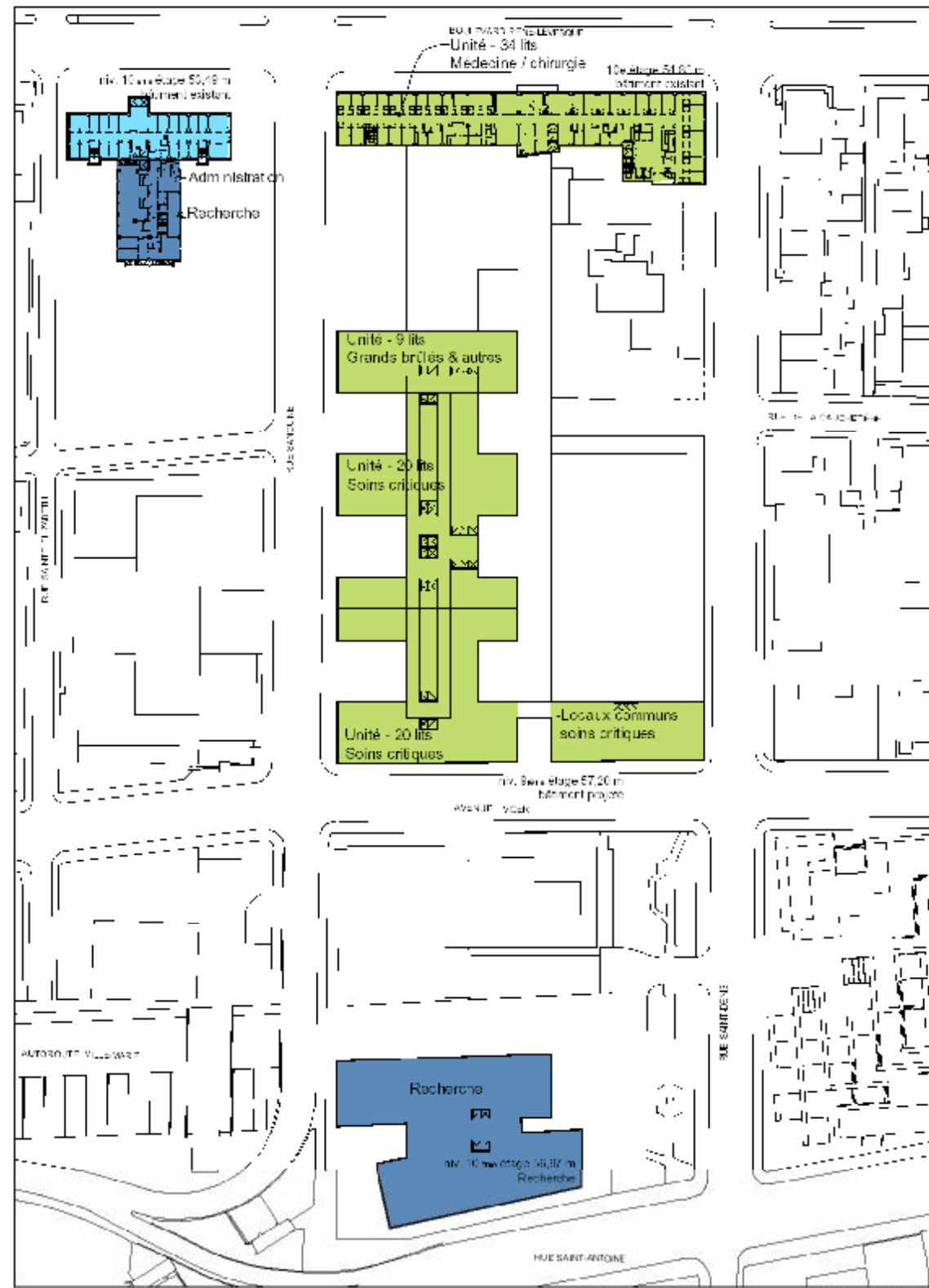

PLAN CLÉ



LÉGENDE

- Hospitalisation
- Soins ambulatoires
- Services diagnostiques et thérapeutiques
- Enseignement et formation
- Services à la clientèle
- Administration
- Recherche
- Services de soutien

Plan du 9^e étage
(niveau nouveau bâtiment)

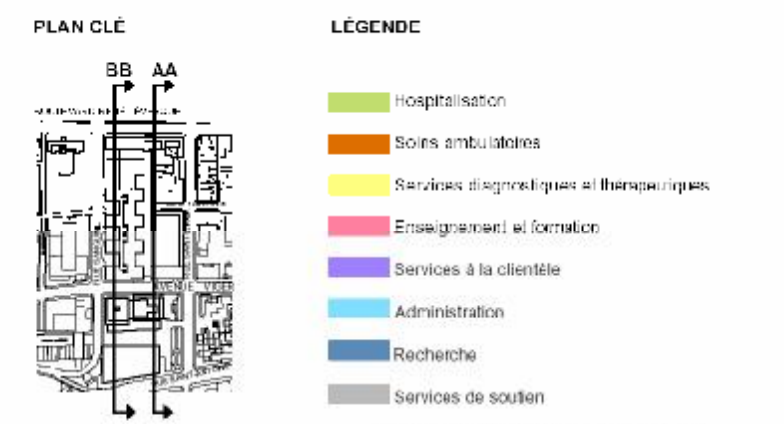
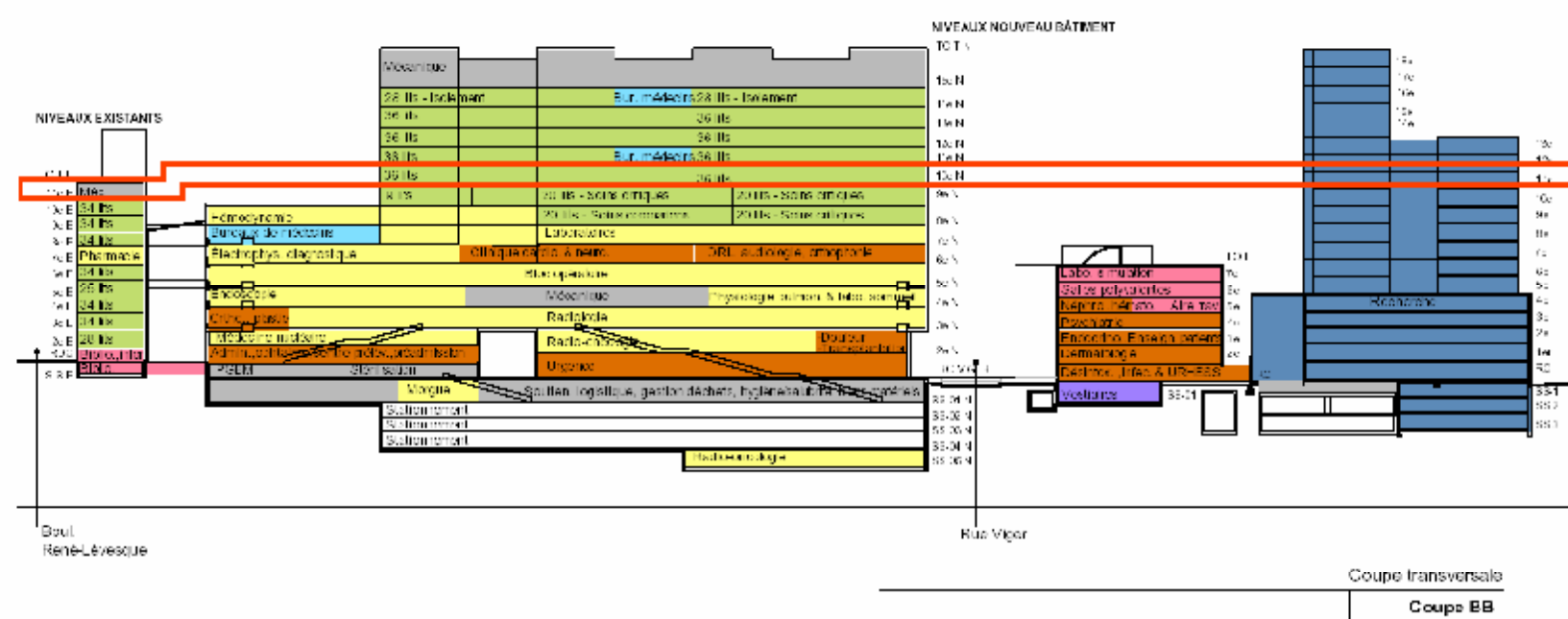
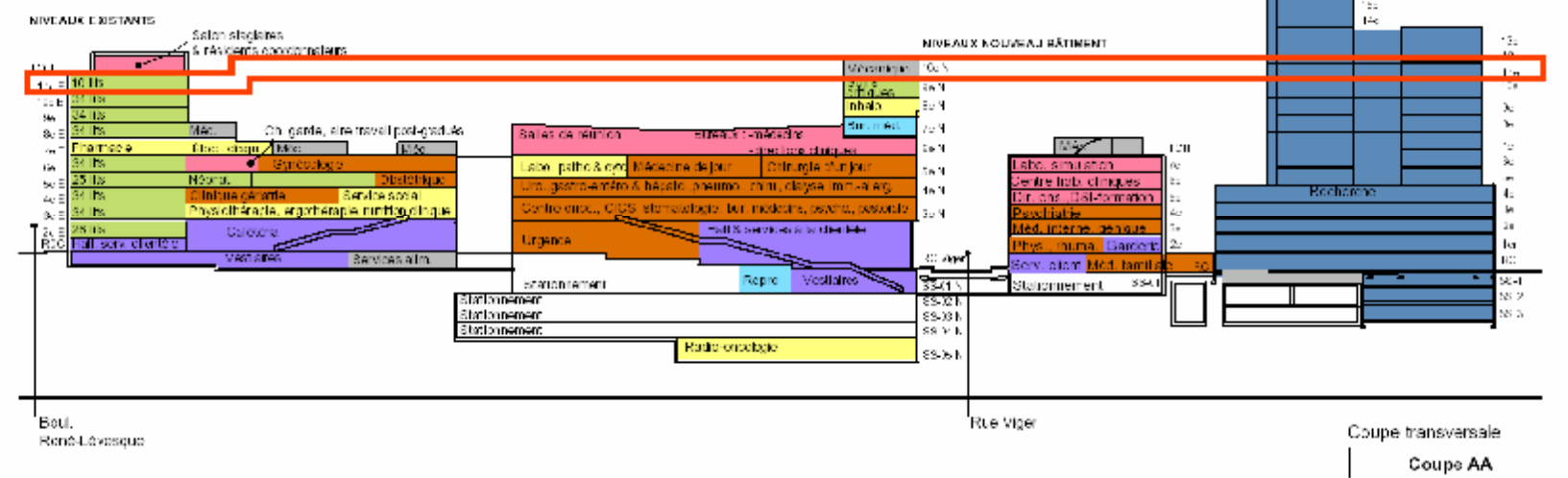
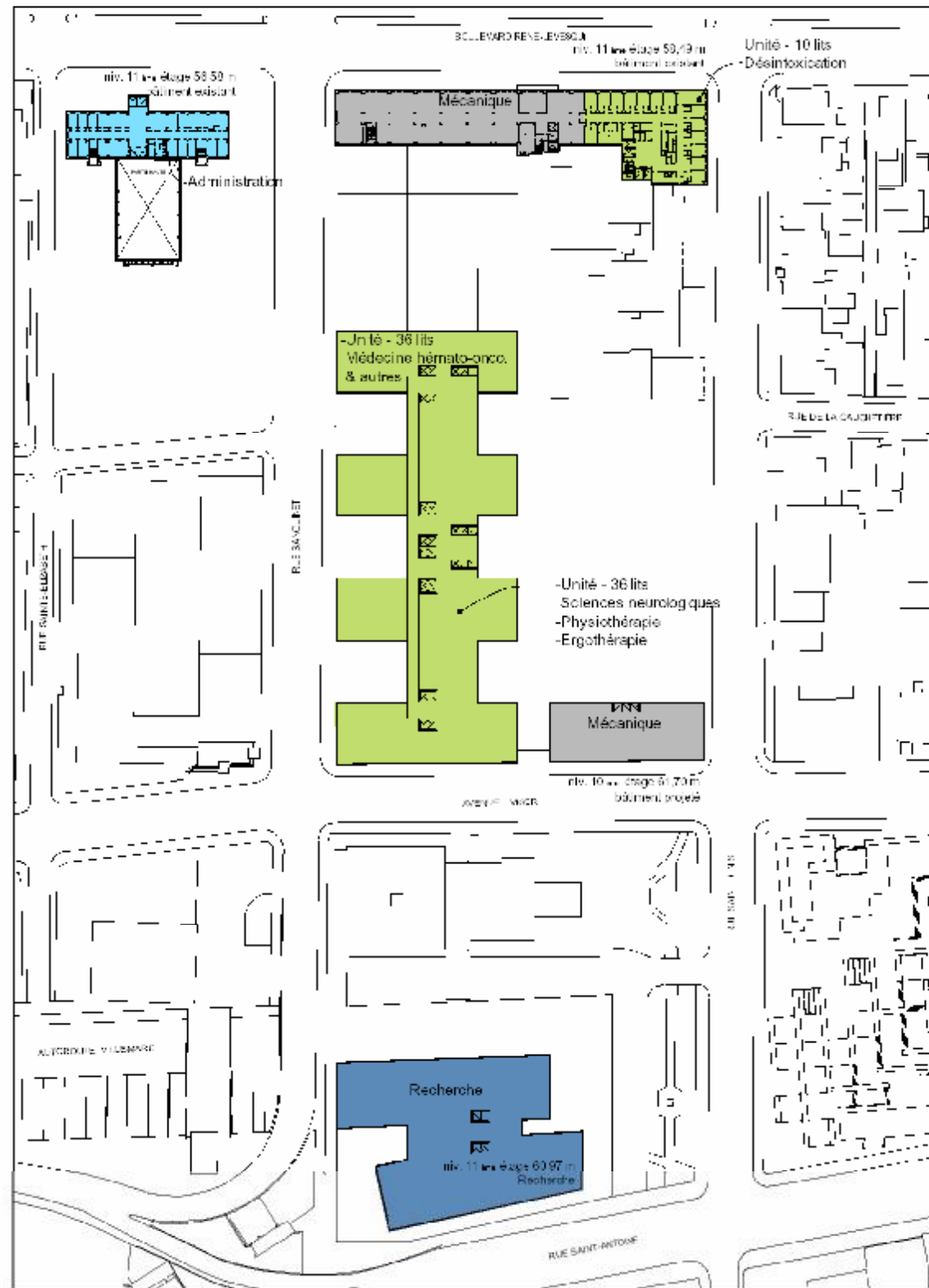

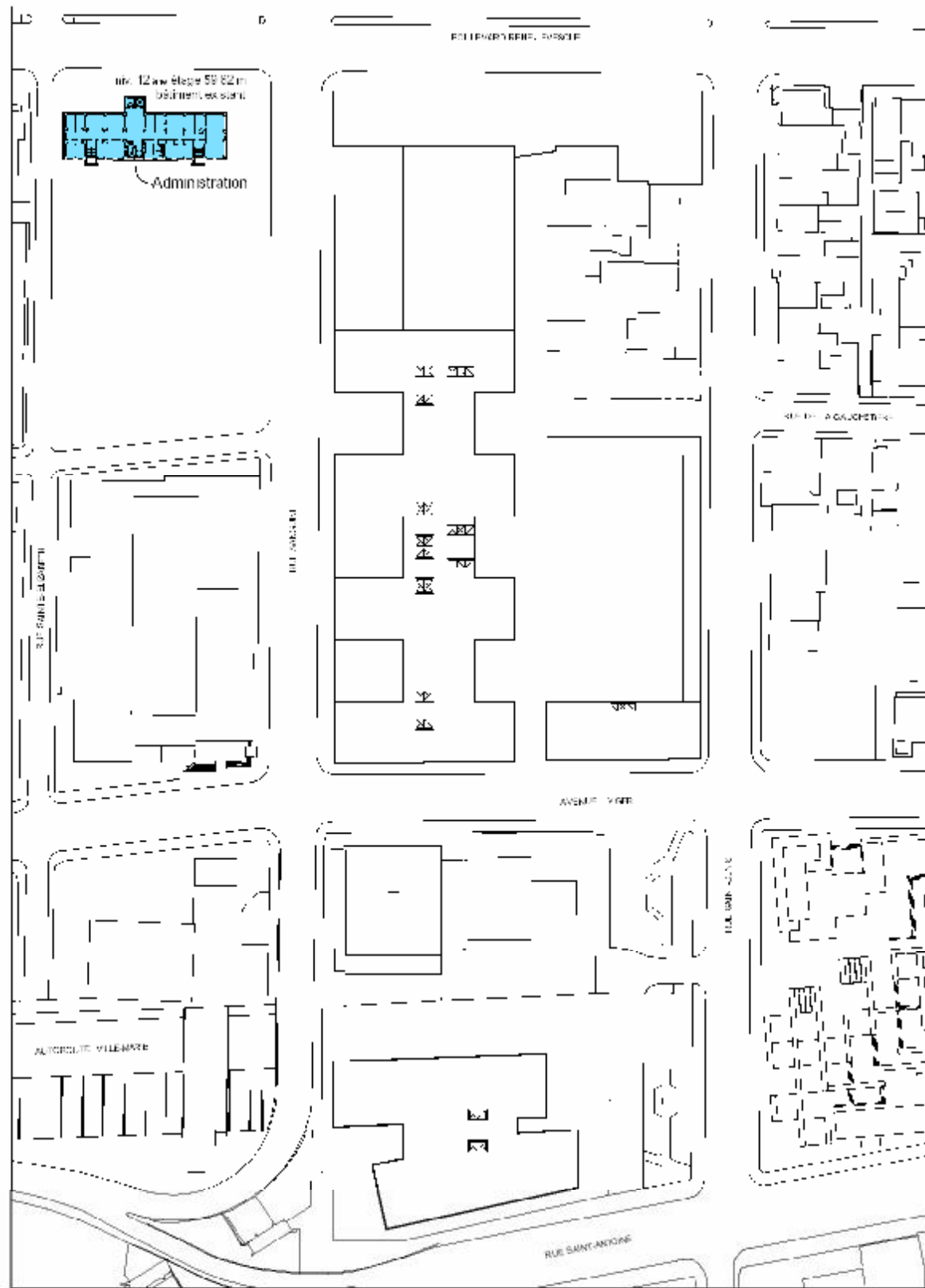

LÉGENDE

- Hospitalisation
- Soins ambulatoires
- Services diagnostiques et thérapeutiques
- Enseignement et formation
- Services à la clientèle
- Administration
- Recherche
- Services de soutien

Plan du 10^{ème} étage-B
(12^e niveau pavillon Édouard-Asselin)

Plan projeté niveau Niveau projeté 10B

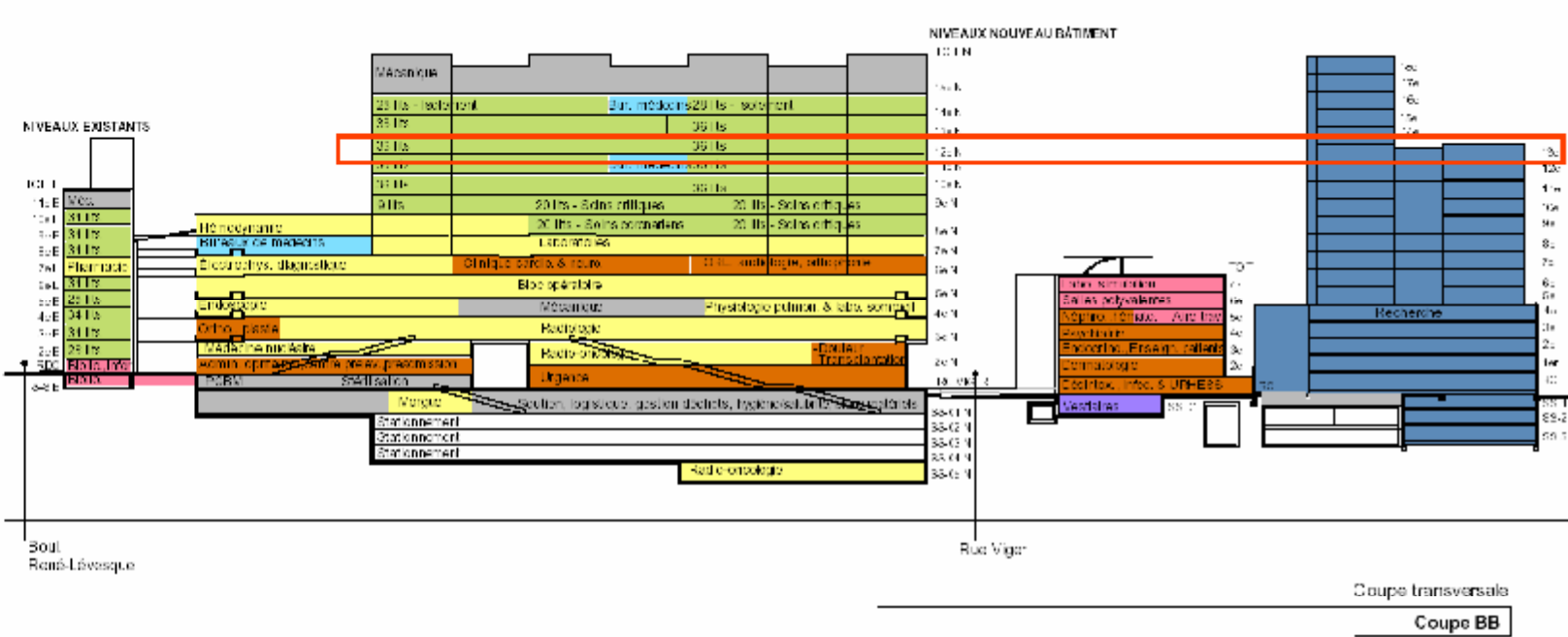
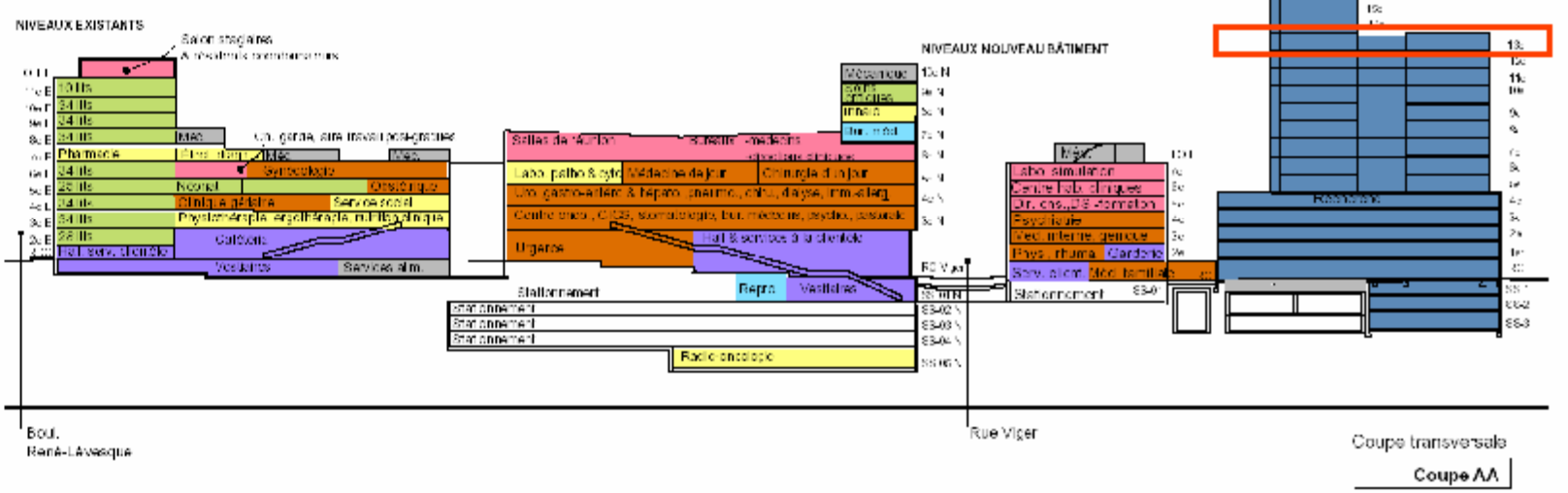

- LÉGENDE**
- Hôpitalisation
 - Soins ambulatoires
 - Services diagnostiques et thérapeutiques
 - Enseignement et formation
 - Services à la clientèle
 - Administration
 - Recherche
 - Services de soutien

Plan du 12^{ème} étage
(niveau nouveau bâtiment)

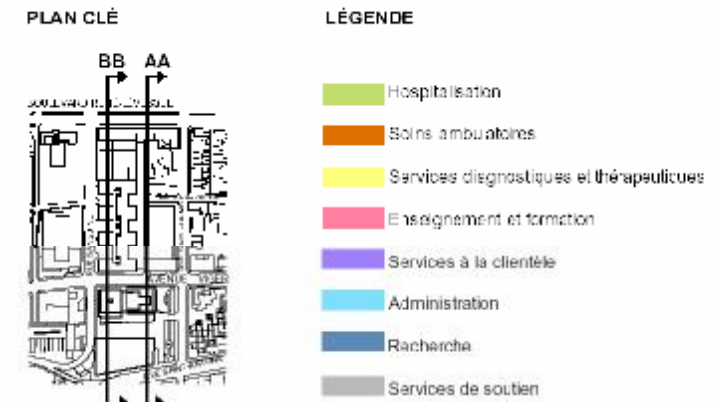
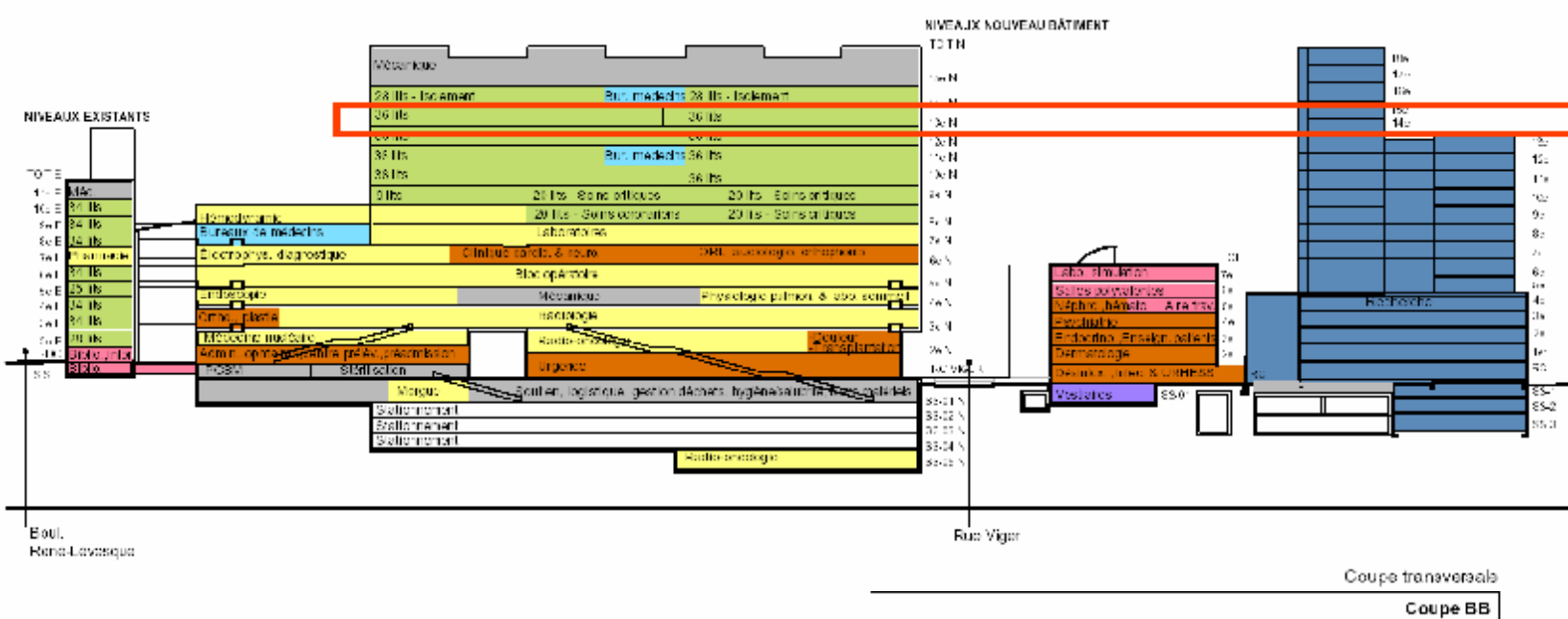
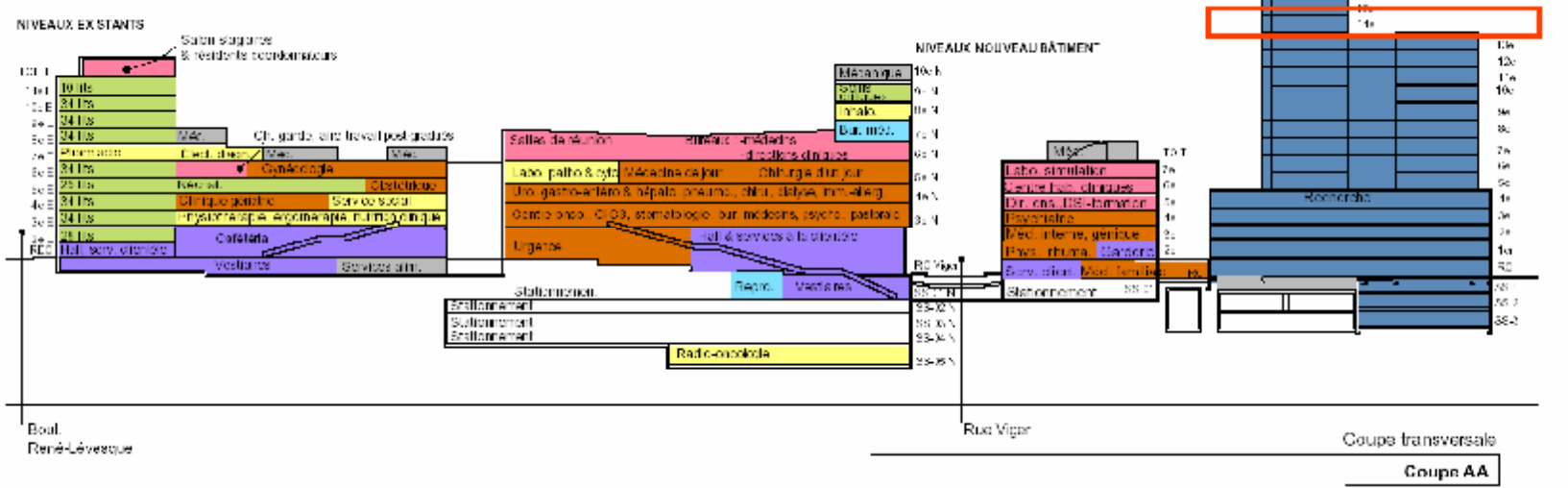

Plan du 13^{ème} étage-A (niveau nouveau bâtiment)

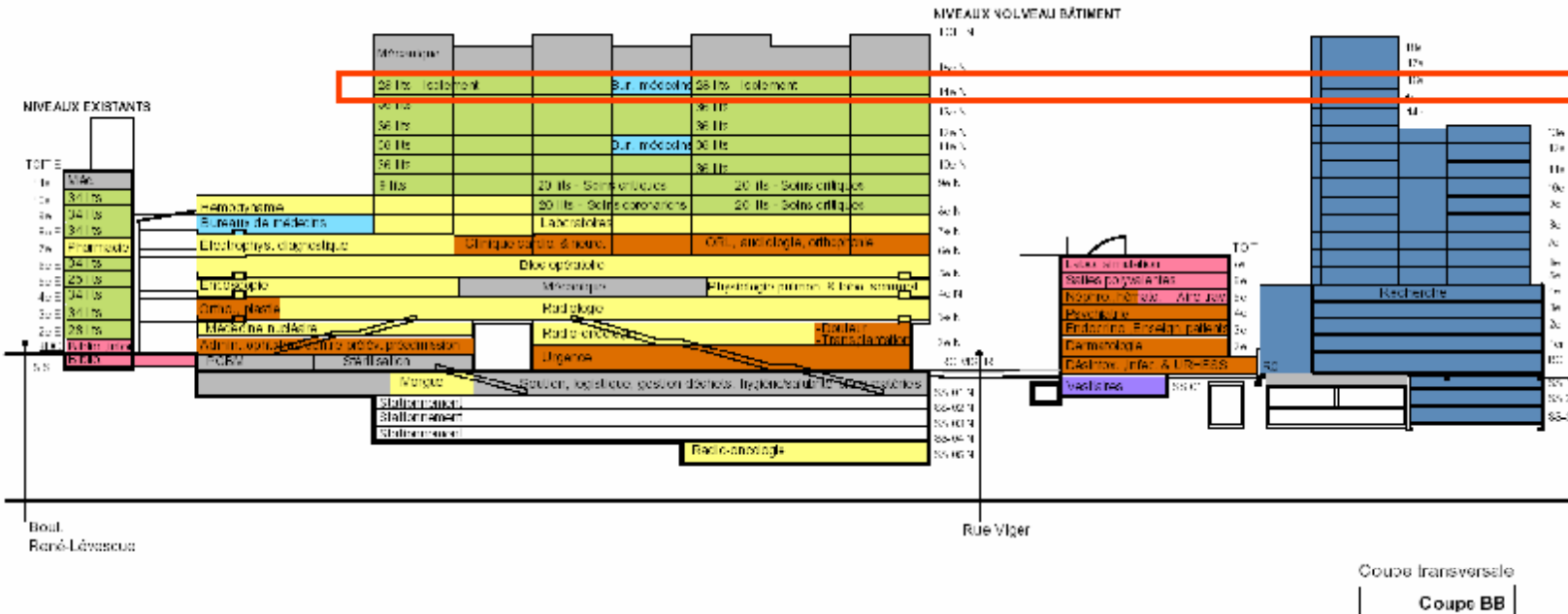
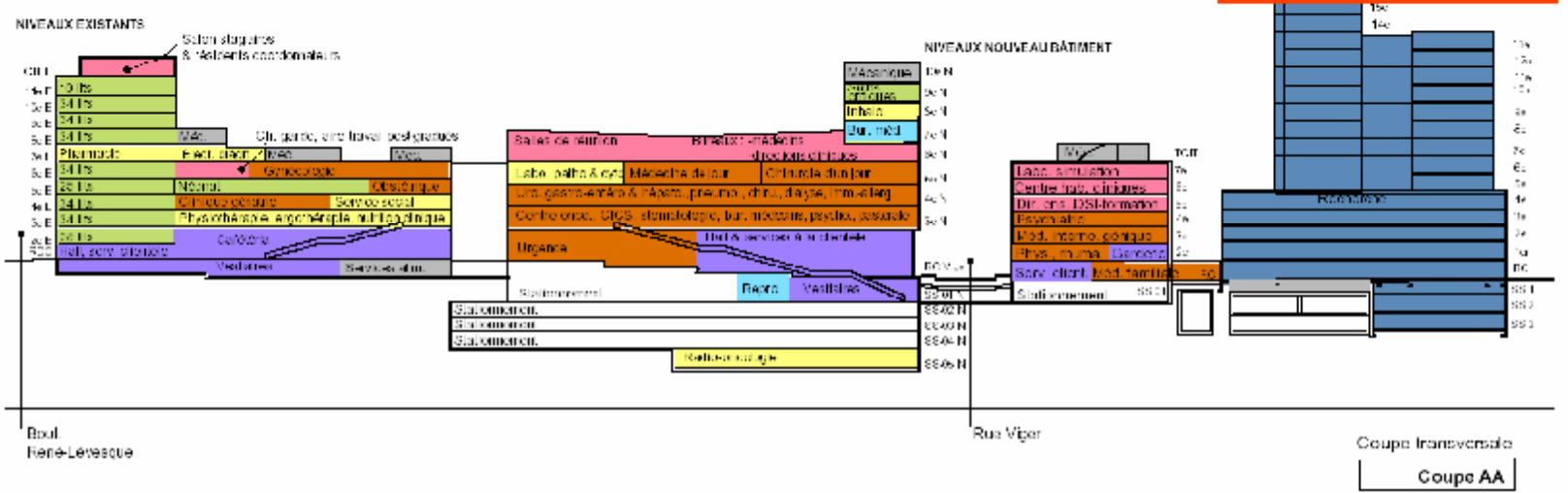
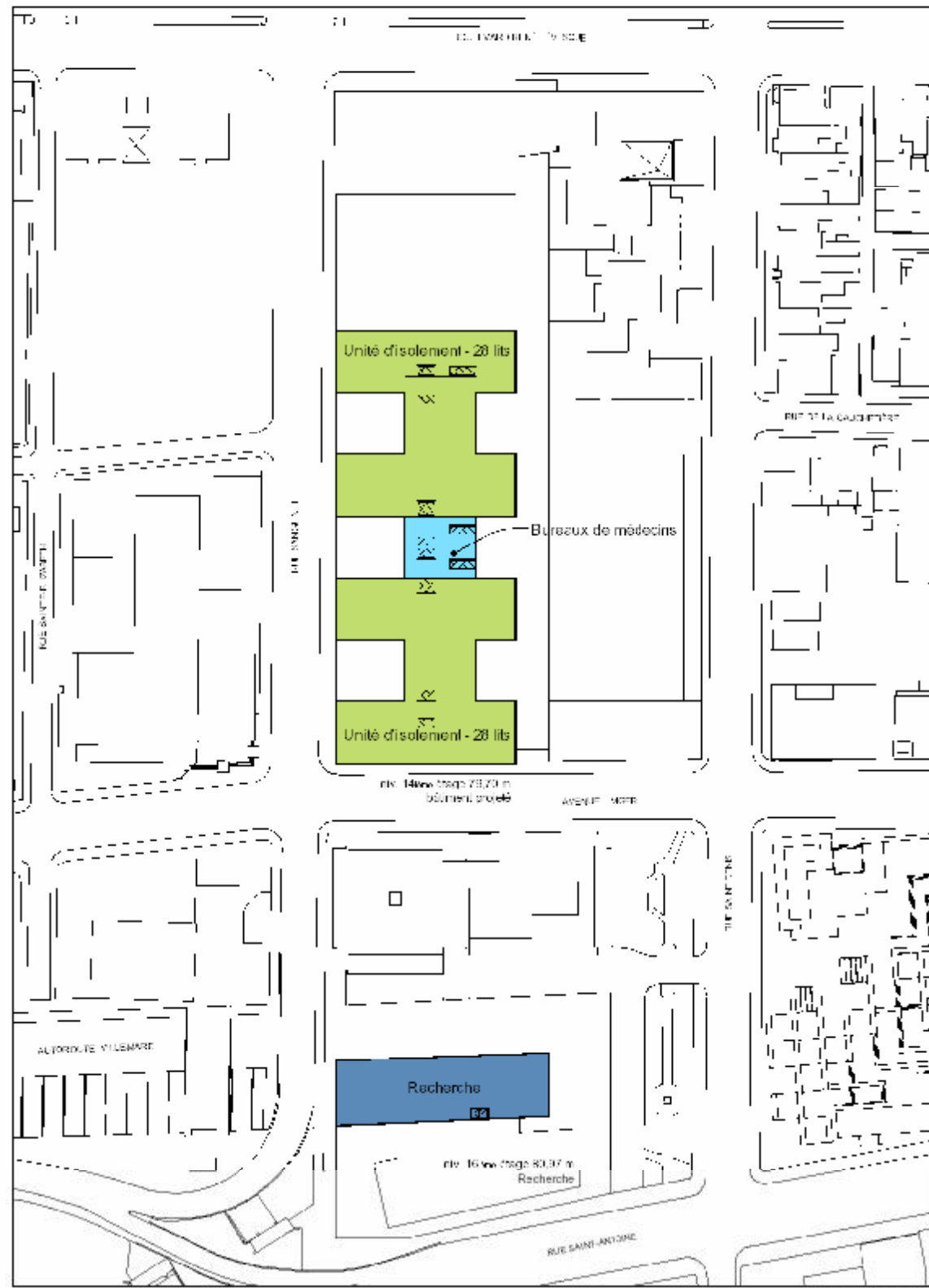

PLAN CLÉ



LÉGENDE

- Hospitalisation
- Soins ambulatoires
- Services diagnostiques et thérapeutiques
- Enseignement et formation
- Services à la clientèle
- Administration
- Recherche
- Services de soutien

Plan du 14^{ème} étage

(niveau nouveau bâtiment)

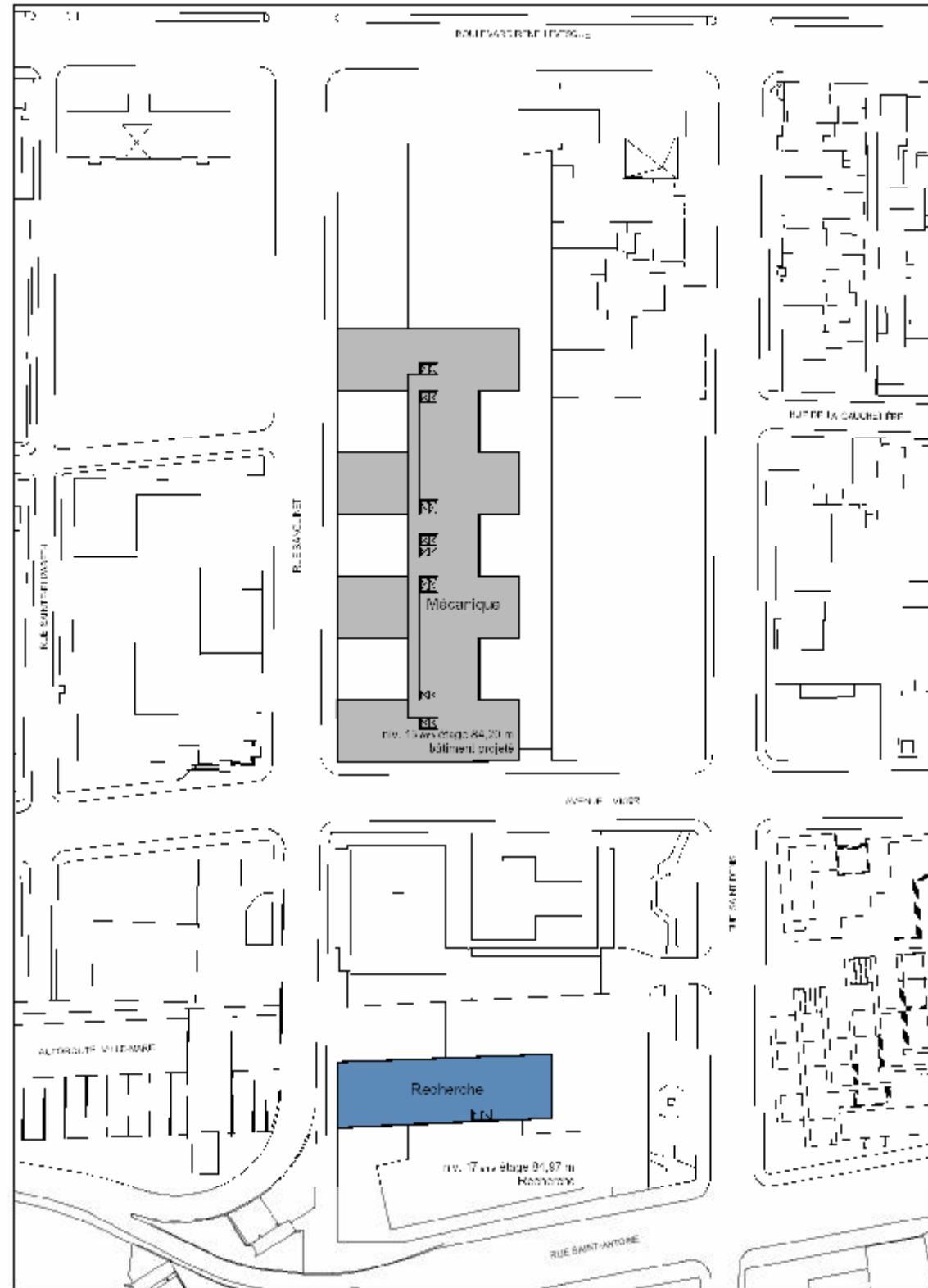

Plan projet niveau Nouveau pavillon 15A

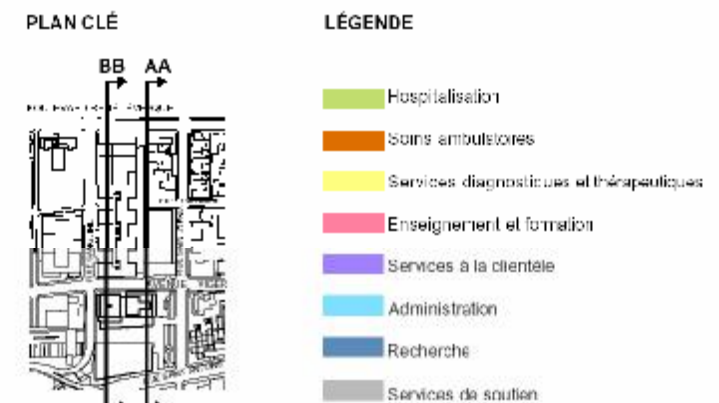
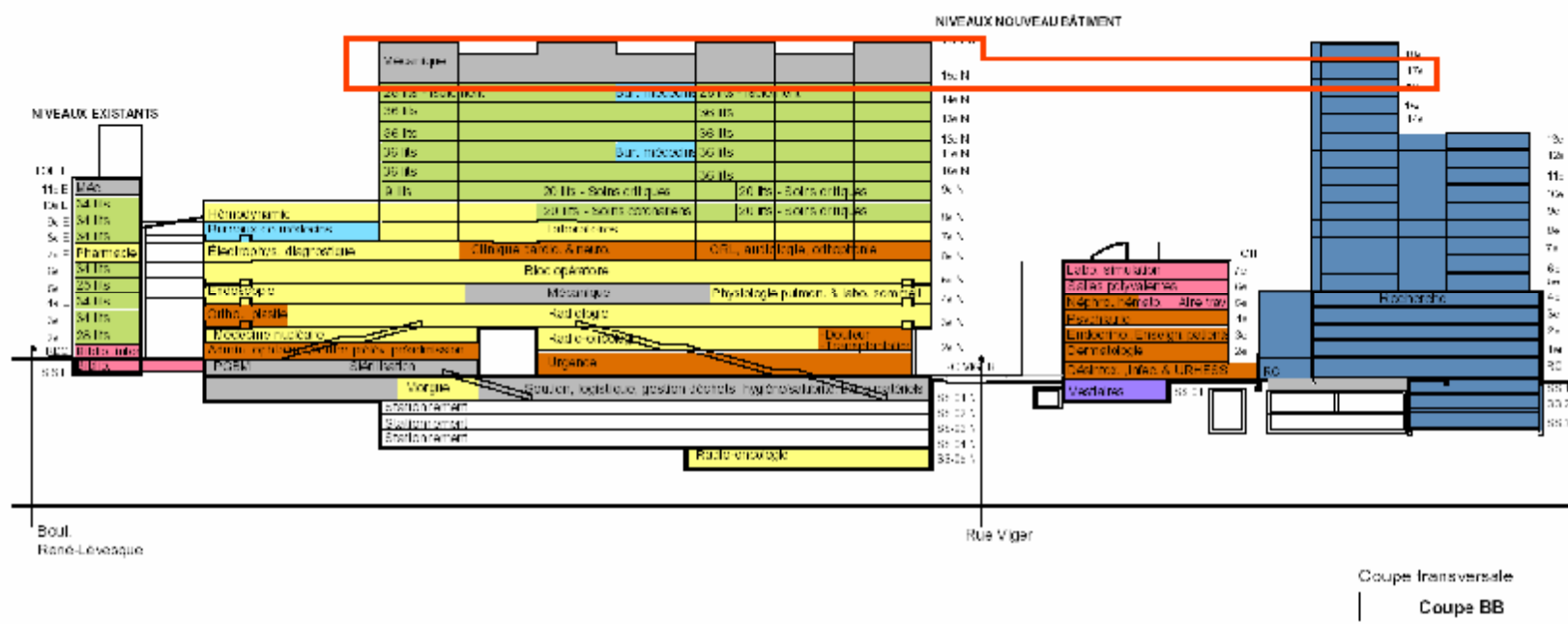
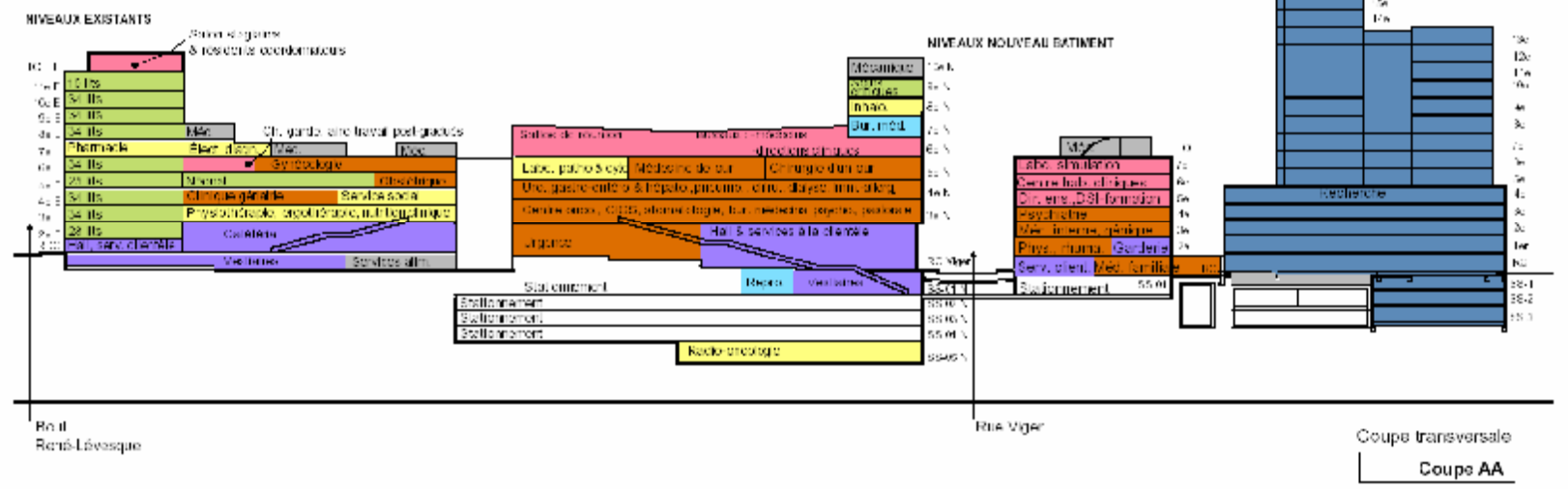

Plan du 15ième étage-A (niveau nouveau bâtiment)



Plan projeté niveau
Niveau pavillon 15B

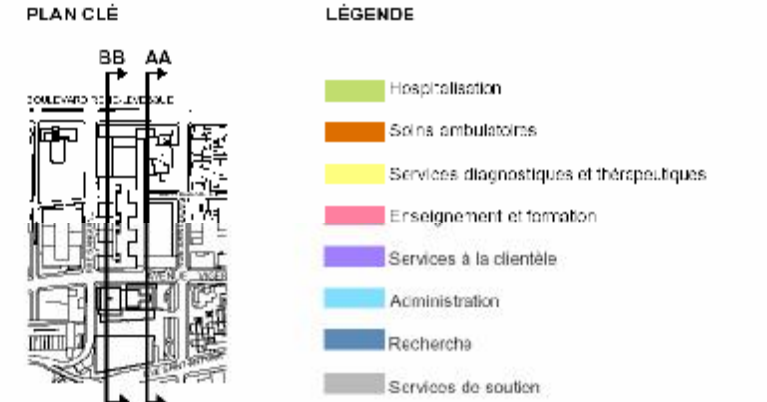
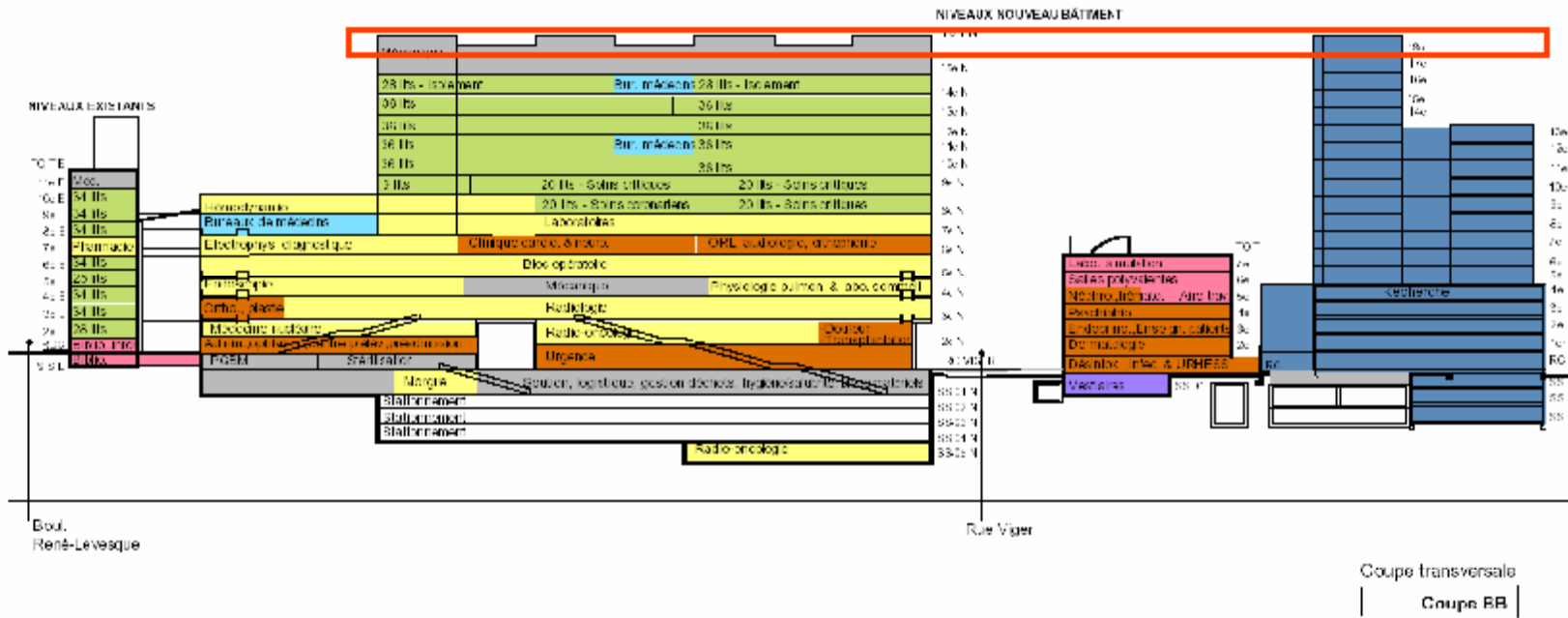
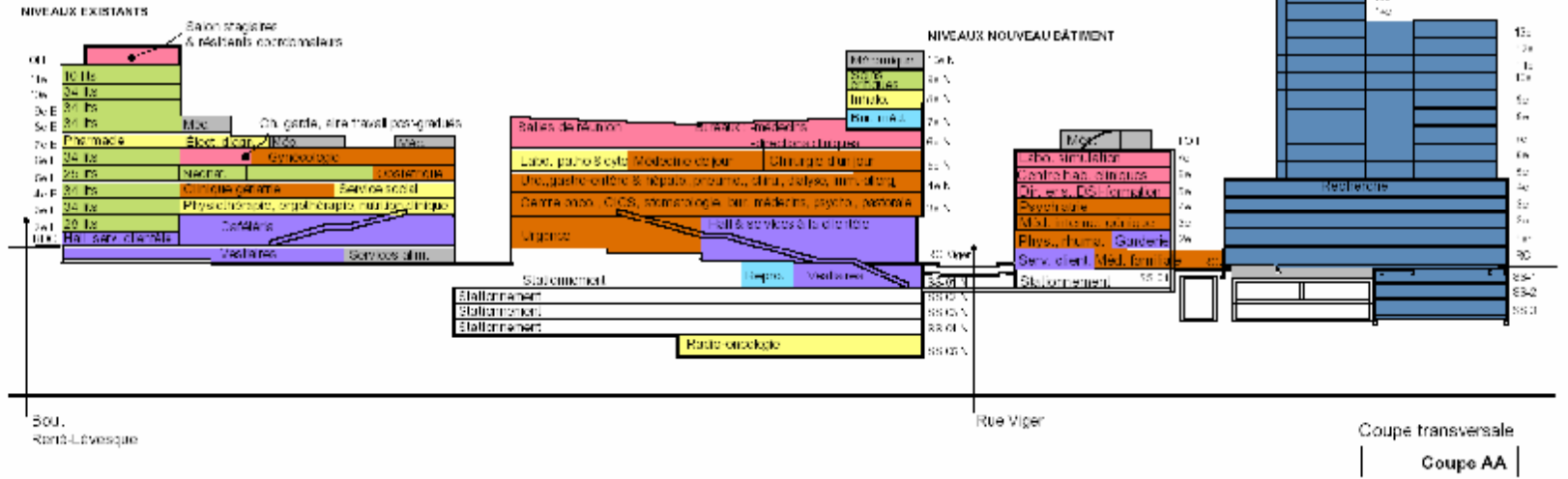

Plan du 15^{ème} étage-B
(18^{ème} niveau nouveau bâtiment Recherche)

4.4 Tableaux des superficies

Les tableaux des superficies visent à définir, en mètres carrés par étage, le plan directeur d'implantation (PDI) du CHUM 2010, tant dans les bâtiments existants que dans les nouvelles constructions planifiées, et ce, tel que présenté dans les plans et les coupes au point précédent.

L'assemblage, étage par étage, des unités fonctionnelles qui y sont installées, ne peut coïncider exactement avec les superficies délimitées par le périmètre de l'immeuble. Toutefois, les résultats obtenus respectent à 99 % la somme des superficies brutes départementales des PFT. Il va sans dire que la phase de conception architecturale englobera ses différences pour répondre aux besoins précis de chacun des services.

4.4.1 Processus d'implantation et de rationalisation des unités fonctionnelles

Au moment de procéder au plan directeur d'implantation (PDI) du CHUM 2010, la superficie totale du PFT s'élevait à 265 404 m² bruts (en date du 3 mars 2006).

Dans le but d'atteindre l'objectif de 250 000 m², plusieurs démarches, dont nombreuses analyses transversales, ont été effectuées afin de jauger le potentiel de réduction possible attribuable au regroupement de services, sans, toutefois, affecter la fonctionnalité des locaux et des services concernés. Ces analyses ont également permis de déceler certains doublons (ex. : bureau d'un professionnel dans deux secteurs d'activité).

Ainsi, le nombre et/ou la dimension des salles d'attente, des chambres de garde, des dépôts d'hygiène/salubrité, des bureaux professeur/stagiaire, des toilettes, des salles de travail, des bureaux, des locaux photocopie/papeterie – reprographie, des aires de soutien administratif et des salles de réunion (pour une deuxième fois) ont tous été revus afin de maximiser leur superficie. Toutefois, l'application de ces nouvelles superficies ne s'est pas effectuée de façon paramétrique, mais bien uniquement aux secteurs et fonctions qui le permettaient.

De plus, la réalisation du plan directeur d'implantation offre l'occasion de rationaliser davantage en exploitant les bâtiments existants, notamment pour les unités d'hospitalisation situés dans l'Hôpital Saint-Luc et pour les services administratifs localisés dans le pavillon Édouard-Asselin.

Par ailleurs, la maximisation d'équipement en radiologie par la prolongation des heures de prestation de services a conséquemment légitimé l'abolition de certains locaux.

Concurremment, tous les locaux de chaque unité fonctionnelle ont fait l'objet d'une remise en question; à savoir la pertinence du local, sa dimension, le potentiel de partage et de jumelage, etc. Les équipes du CHUM 2010 et de **CIM** ont participé à cette réflexion dans le dessein de s'assurer de conserver la fonctionnalité et l'efficacité recherchée, à l'exception du programme de recherche dont le parachèvement et la validation demeurent à compléter.

À la suite de cette série d'optimisation des espaces, il en résulte une superficie totale brute de **249 836,0** m² au PDI.

Note : Il faut mentionner que ces efforts de rationalisation n'ont pas été présentés aux services concernés. Seuls quelques services où la proposition comportait une réduction du nombre de locaux ont été consultés et mis à contribution. Une consultation/validation élargie auprès des responsables des unités fonctionnelles concernées reste à être réalisée.

4.4.2 Spécificités des tableaux

- § L'identification des îlots correspond à ceux définis au point 4,1, soit le plan du site.
- § Les superficies présentées sous « Dessins basés sur le préconcept » proviennent du préconcept réalisé en 2004 par le consortium d'architectes Yelle Maillé, Birtz Bastien, Corriveau Girard, visant à valider la faisabilité du CHUM sur le site de l'Hôpital Saint-Luc. Elles sont présentes à titre d'information et donnent un aperçu de l'ordre de grandeur des mètres carrés disponibles par îlot.
- § Les colonnes sous « Optimisation 27-03-2006 » reprennent les superficies rationalisées et les répartissent sur les différents étages. La majoration de 1,1 est appliquée afin de prendre en considération les circulations verticales et les murs extérieurs, et ce, afin de s'ajuster le mieux possible aux superficies définies pour chacun des îlots.
- § Les colonnes traitant des m² du PDI positionnent les unités fonctionnelles dans les bâtiments existants et/ou dans les nouvelles constructions. Il en résulte inévitablement des variations qui sont indiquées dans les colonnes subséquentes.
- § Le pourcentage (%) PDI/Optimisation évoque les mètres carrés excédentaires (+) ou disponible (-) sur chacun des niveaux par rapport au PFT.
- § Les lignes surlignées en gris concernent les unités fonctionnelles localisées dans l'existant et illustrent la réduction de superficie en pourcentage et en mètres carrés imputable à cette seule unité fonctionnelle.
- § Notons que les superficies totales par niveau de « Dessins basés sur préconcept » représentent les superficies brutes de bâtiment, tandis que les superficies par niveau du PFT (« Optimisation 27-03-2006 ») traitent uniquement des surfaces de plancher utilisables et majorées. Les superficies attribuables aux circulations horizontales, aux murs et autres sont cumulées à la suite de l'ensemble des niveaux des différents bâtiments.

PLAN DIRECTEUR D'IMPLANTATION VOLUMÉTRIQUE

Dessins basés sur préconcept				OPTIMISATION 27-03-2006								
Ilot	Niveau	Existant	Construction neuve	Total / niveau	Unités fonctionnelles	m² d'optimisation		Total / niveau	m² PDI		% PDI / Optimisation	Différentiel m² brut
		m² bruts bâtiment	m² bruts bâtiment			brut départemental	majorés 1,1		Existant	Construction neuve		
Pavillon Édouard-Asselin												
A-PEA	ss	559			Administration							
A-PEA	ss - méc.	111			Mécanique							
					DRFPE							
					Dossiers - direction	35	39					
					Dossiers - comptes fournisseurs	28	31					
					Dossiers - service de la paie	15,4	17					
					DRH							
					Dossiers - administration personnel	31,5	35					
					Archives							
					Gestion des dossiers	70	77					
					Centre de prod. multimédia							
					Studio vidéo	84	92					
					Dépôt - équipement	35	39					
					Sécurité décentralisée	41	45					
					Bureaux de médecins	125	138					
				670				622	620		100%	-2
A-PEA	rdc	641			Administration							
A-PEA	rdc - méc.	30			Mécanique							
					DRH							
					Prévention SST	235,9	259					
					Centre de prod. multimédia							
					Centre de prod. multimédia	187,6	206					
					Locaux communs							
					Accueil/attente	14	15					
					Coin café	7	8					
					Toilettes	13,3	15					
					Reprographie	8,4	9					
					Dépôt	11,2	12					
					Bureaux de médecins	50	55					
					Salle de réunion 6 à 8 pers.	19,6	22					
				670				631	620		98%	-11
A-PEA	1	644			Administration							
A-PEA	1 - méc.	26			Mécanique							
					DRFPE							
					Service de la paie	175,7	183					
					DRH							
					Administration personnel	323,4	356					
					Locaux communs							
					Accueil/attente	14	15					
					Coin café	7	8					
					Toilettes	13,3	15					
				670				613	620		101%	8

PLAN DIRECTEUR D'IMPLANTATION VOLUMÉTRIQUE

Dessins basés sur préconcept				
Ilot	Niveau	Existant	Construction neuve	Total / niveau
		m ² bruts bâtiment	m ² bruts bâtiment	
A-PEA	2	670		670
A-PEA	3		Recherche	
A-PEA	4		Recherche	
A-PEA	5	670		670
A-PEA	6	670		670
A-PEA	7	668		670
A-PEA	7 - méc.	2		
A-PEA	8	662		670
A-PEA	8 - méc.	8		

OPTIMISATION 27-03-2006							
Unités fonctionnelles	m ² d'optimisation		Total / niveau	m ² PDI		% PDI / Optimisation	Différentiel m ² brut
	brut départemental	majorés 1,1		Existant	Construction neuve		
DRFPE							
Comptes fournisseurs	135,8	149					
Approvisionnements	242,9	267					
Archives médicales							
Secrétariat médical	81,9	90					
Locaux communs							
Accueil/attente	14	15					
Coin café	7	8					
Toilettes	13,3	15					
Reprographie	8,4	9					
Dépôt	11,2	12					
Salle de réunion 6 à 8 pers.	19,6	22					
			588	620		106%	33
Administration							
DPSST							
DPSST (sauf deux suivants)	519,4	571					
Techno du bâtiment	32,2	35					
Planif. stratégique et programmation	57,4	63					
			670	620		93%	-50
Administration							
Salles de formation	112	123					
ETMIS	96,6	106					
Syndicats	218,4	240					
Locaux communs							
Coin café	7	8					
Toilettes	13,3	15					
Reprographie	8,4	9					
Dépôt	11,2	12					
Bureaux de médecins	100	110					
			624	620		99%	-3
Administration							
Mécanique		2					
Salles de formation	448	493					
Toilettes multiples (h et f)	68,6	75					
Bureaux de médecins	50	55					
			625	620		99%	-5
Administration							
Mécanique		8					
DRFPE							
Direction	248,5	273					
Comptabilité générale	43,4	48					
Archives							
Administration	67,2	74					
Accueil/attente	20,72	23					
Correspondance et divulgation	93,8	103					
Bureaux de médecins	100	110					
			639	620		97%	-19

PLAN DIRECTEUR D'IMPLANTATION VOLUMÉTRIQUE

Dessins basés sur préconcept				OPTIMISATION 27-03-2006							
Ilot	Niveau	Total / niveau		Unités fonctionnelles	m ² d'optimisation		Total / niveau	m ² PDI		% PDI / Optimisation	Différentiel m ² brut
		Existant m ² bruts bâtiment	Construction neuve m ² bruts bâtiment		brut départemental	majorés 1,1		Existant	Construction neuve		
A-PEA	9	670		Administration Archives Gestion des dossiers Gestion professionnelle des dossiers Enseignement Locaux de soutien (salle de réunion, salle personnel, salle de formation, toilettes, dépôt) Locaux communs Coin café	137,2 207,9 81,2 111,3 7	151 229 89 122 8	599	620		104%	21
A-PEA	10	667		Administration Mécanique DRH Direction Dével. org. m. o. formation Relations de travail Enseignement Locaux communs Accueil/attente Coin café Toilettes Reprographie Bureaux de médecins		3 40 209 225 43 15 8 15 9 55	622	620		100%	-2
A-PEA	11	668		Administration Mécanique Direction des comm. DRH salles de réunion D promotion santé Locaux communs Accueil/attente Coin café Toilettes Reprographie Dépôt Salle de réunion 6 à 8 pers. Bureaux de médecins		2 296 109 77 15 8 15 9 12 22 55	619	620		100%	2

PLAN DIRECTEUR D'IMPLANTATION VOLUMÉTRIQUE

Ilot	Niveau	Dessins basés sur préconcept		Total / niveau
		Existant m² bruts bâtiment	Construction neuve m² bruts bâtiment	
A-PEA	12	660		
A-PEA	12 - <i>méc.</i>	10		
				670
A-PEA	13	596		
A-PEA	13 - <i>méc.</i>	14		
				600
				<i>(environ 70 m² terrasse)</i>
A-PEA	14	150		150
Sous-total PEA		8 790		
Total Ilot A		8 790		
<i>Excluant recherche</i>				

Unités fonctionnelles	OPTIMISATION 27-03-2006		Total / niveau	m² PDI		% PDI / Optimisation	Différentiel m² brut
	m² d'optimisation brut départemental	majorés 1,1		Existant	Construction neuve		
Administration							
Mécanique		10					
DGIQP							
Direction	81,2	89					
Gestion de l'information	74,2	82					
Gestion des risques	57,4	63					
Gestion qualité	36,4	40					
Infocentre	40,6	45					
Gestion documentaire	130,2	143					
Locaux communs							
Accueil/attente	14	15					
Coin café	7	8					
Toilettes	13,3	15					
Reprographie	8,4	9					
Dépôt	11,2	12					
Salle de réunion 6 à 8 pers.	19,6	22					
Bureaux de médecins	50	55					
			608	620		102%	12
Administration							
Mécanique		14					
Direction générale et C. A.	125,3	138					
Salle du conseil +	131,6	145					
Salle conférence de presse et assist.	112	123					
Locaux communs							
Accueil/attente	28	31					
Coin café	7	8					
Toilettes	26,6	29					
Reprographie	8,4	9					
Dépôt	11,2	12					
Bureaux de médecins	50	55					
			564	556		98%	-9
Mécanique		150	150	150		100%	0

Superficie incluant le facteur net/brut et les contraintes dues à la structure existante

640

8790

PLAN DIRECTEUR D'IMPLANTATION VOLUMÉTRIQUE

Dessins basés sur préconcept				
Ilot	Niveau	Existant	Construction neuve	Total / niveau
		m ² bruts bâtiment	m ² bruts bâtiment	
Ilots B-D				
B-D	ss-5		4 100	4 100
B-D	ss-4 - méc.		1 830	1 830
B-D	ss-3 - méc.		1 830	1 830
B-D	ss-2		n/a	
B-D	ss-1		10 430	10 430
B	RDC	5 872	3 215	
B	rdc - méc.	338		9 425
D	RDC		7 300	7 300
B	1	820	7 040	7 860
D	1		n/a	

OPTIMISATION 27-03-2006									
Unités fonctionnelles	m ² d'optimisation		Total / niveau	m ² PDI		% PDI / Optimisation	Différentiel m ² brut		
	brut départemental	majorés 1,1		Existant	Construction neuve				
Radio-onco - bunker	3 699	4 069	4 069		4 069	100%	0		
Mécanique		1 772	1 772		1 772	100%	0		
Mécanique		1 772	1 772		1 772	100%	0		
	n/a								
Soutien - logistique	2 844	3 128							
Soutien - lingerie	552	607							
Soutien - biens matériels - ateliers	1 109	1 220							
Soutien gestion déchets	934	1 027							
Soutien hygiène salubrité	891	980							
Morgue	284	312							
Reprographie	147	162							
Vestiaires	2 000	2 200	9 636		9 636	100%	0		
Bibliothèque	1 031	1 134							
Mécanique		338							
Soutien - PGBM	625	688							
Soutien - stérilisation centrale	2 370	2 606							
Soutien - services alimentaires	1 467	1 614							
Vestiaires	2 807	3 088	9 469	6 210	3 260	100%	2		
Urgence	4 985	5 484							
Hall	500	550							
Sécurité - satellite	41	45							
Restauration (4)	485	534							
Boutiques (6)	207	228							
Mail - circulation	316	348							
Enregistrement cliniques externes	120	132							
Satellite comptes clients	106	117	7 437		7 403	100%	-34		
Bibliothèque	550	605							
Centre d'information	40	44							
Hall	129	142							
Sécurité centralisée	189	208							
Bénévoles	266	293							
Boutiques (6)	207	228							
Mail - circulation	950	1 045							
Cafétéria	1808	1 988							
Restauration (4)	485	534							
Admission	85	94							
Relance de l'urgence	129	142							
Ophthalmologie	1142	1 256							
Lieu de culte	87	95							
Centre de prélèvements	404	444							
Préadmission	729	801	7 919	820	7 139	101%	40		

PLAN DIRECTEUR D'IMPLANTATION VOLUMÉTRIQUE

Dessins basés sur préconcept				OPTIMISATION 27-03-2006									
Ilot	Niveau	Existant	Construction neuve	Total / niveau	Unités fonctionnelles	m² d'optimisation		Total / niveau	m² PDI		% PDI / Optimisation	Différentiel m² brut	
		m² bruts bâtiment	m² bruts bâtiment			brut départemental	majorés 1,1		Existant	Construction neuve			
B	2	1 820	3 085	4 930	Unité de psychiatrie - 28 lits	1 734	1 907	5 261	1 820		95%	-87,4	
B	2 - méc.	25			Mécanique		25						
					Médecine nucléaire	3 026	3 329		1 845	3 129	95%	-288	
D	2		4 335	4 335	Radio-onco - sauf bunker	2 551	2 806						
					Clinique de la douleur	806	886						
					Clinique de transplantation	604	664	4 356		4 396	101%	40	
B-D	3	4 584	12 670	17 355	Unité de soins n° 3 - 34 lits	1 788	1 967		1 995		101%	28,42	
B	3 - méc.	101			Mécanique		101						
					Bureaux de médecins	200	220						
					Physio - locomoteur	21	23						
					DRC (ergo) - locomoteur	83	91						
					Physiothérapie	1 439	1 583						
					Ergothérapie	384	423						
					Nutrition clinique	239	263						
					Psychologie	187	206						
					Pastorale	197	216						
					Orthopédie	458	503						
					Plastie, réimp., grands brûlés	593	652						
					Radiologie	6 352	6 987						
				Centre oncologie	3 087	3 395							
				CICS	220	242							
				Stomatologie	584	642	17 515	4 685	12 849	100%	19		
B-D	4	3 881	8 655	17 120	Unité de soins n° 7 - 34 lits	1 788	1 967		1 995		101%	28,42	
B-D	4 - méc.	384	4 200		Clinique de gériatrie	1 061	1 168						
					Service social	683	751						
					Endoscopie	3 132	3 445						
					Laboratoire de physiologie pulmonaire	745	819						
					Urologie	400	440						
					Gastro-entérologie et hépatologie	580	638						
					Pneumologie	600	660						
					Immuno-allergie	225	247						
					Chirurgie gén. digestive, hépato-biliaire, thoracique, vasculaire	845	929						
					Dialyse	1 320	1 451						
					Enseig. - aire de travail postgradués	175	193						
					Mécanique		4 584	17 291	4 265	13 036	100%	10	
B-D	5	3 402	12 875	16 645	Unité mère-enfant - 25 lits	2 647	2 912		2 912		100%	0	
					Néonatalogie	318	350		350		100%	0	
					Médecine obstétricale et GARE	462	508		508		100%	0	
					Mécanique		368						
					Bloc opératoire	7 629	8 391						
					Laboratoire pathologie et cytologie	1 240	1 364						
					Médecine de jour	1 470	1 616						
					Chirurgie d'un jour	1 252	1 377	16 887	3 770	13 057	100%	-61	
B	5 - méc.	368											

PLAN DIRECTEUR D'IMPLANTATION VOLUMÉTRIQUE

Dessins basés sur préconcept					OPTIMISATION 27-03-2006							
Ilot	Niveau	Existant	Construction neuve	Total / niveau	Unités fonctionnelles	m ² d'optimisation		Total / niveau	m ² PDI		% PDI / Optimisation	Différentiel m ² brut
		m ² bruts bâtiment	m ² bruts bâtiment			brut départemental	majorés 1,1		Existant	Construction neuve		
B	6-A	3 889	n/a	3 950	Unité de soins n° 14 - 34 lits	1 788	1 967	3 958	1 742		89%	-224,58
B	6-A - méc.	61			Mécanique		61					
					Chambre de garde médecins	44	49					
					Chambre de garde	337	370					
					Gynécologie	974	1 071					
					Enseig. - aire de travail postgradués	401	441				100%	-8
B-D	6-B	2 614	9 420	12 750	Pharmacie	1 311	1 443	12 864				
B-D	6-B méc.	716	n/a		Électrophysiologie diagnostique	2 248	2 473			3 330	9 553	100%
					Cardiologie et chirurgie cardiaque	920	1 012					
					Neurologie et neurochirurgie	947	1 042					
					ORL	674	742					
					Orthophonie	542	597					
					Audiologie	624	687					
					Salles de réunion	1 341	1 475					
					Administration - clinique							
					DGA + salle réunion	113	125					
					DRC	482	531					
					DSI	255	280					
					DSP	174	191					
					DSH	66	72					
					DRT	178	196					
					DH	193	213					
					Bureaux de médecins	975	1 073					
					Mécanique		716					
B-D	7	1 945	6 710	9 065	Unité de soins n° 8 - 34 lits	1 788	1 967	9 136	1 995		101%	28,42
B-D	7 - méc.	410	n/a		Laboratoires	4 545	5 000					
					Bureaux de médecins	1 600	1 760					
					Mécanique		410				100%	23
B-D	8	1 951	6 710	8 705	Unité de soins n° 2 - 34 lits	1 788	1 967	8 827	1 995		101%	28,42
B	8 - méc.	44			Mécanique		44					
					DRC - cardiologie	57	63					
					Hémodynamie	2 186	2 405					
					Soins coronariens - 20 lits	1 713	1 884					
					Soins critiques n° 3 - 20 lits	1 705	1 876					
					Inhalothérapie	535	588				100%	-27

PLAN DIRECTEUR D'IMPLANTATION VOLUMÉTRIQUE

Dessins basés sur préconcept				OPTIMISATION 27-03-2006								
Ilot	Niveau	Existant	Construction neuve	Total / niveau	Unités fonctionnelles	m² d'optimisation		Total / niveau	m² PDI		% PDI / Optimisation	Différentiel m² brut
		m² bruts bâtiment	m² bruts bâtiment			brut départemental	majorés 1,1		Existant	Construction neuve		
B-D B	9 9 - méc.	1 951 44	5 630	7 625	Unité de soins n° 10 - 34 lits Mécanique	1 788 44	1 967	1 995	1 995	5 709	101%	28,42
B-D B-D	10 10 - méc.	807 1 183	4 880 750	7 600	Grands brûlés - 9 lits Soins critiques n° 1 - 20 lits Soins critiques n° 2 - 20 lits Locaux communs soins critiques DRC soins critiques	1 187 1 746 1 705 539 94	1 306 1 921 1 876 593 103	7 809	1 995	5 709	99%	-105
B-D B-D	11 11 - méc.	362 283	4 880	5 525	Unité de désintoxication - 10 lits Unité de soins n° 6 - 36 lits DRC hémato-onco Unité de soins n° 5 - 36 lits Physio - sciences neuro Ergo - sciences neuro DRC sciences neuro Mécanique	764 2 010 63 2 079 150 111 94	841 2 211 69 2 287 165 122 103	7 711	1 970	5 709	100%	-31
B-D B-D	12 12 - méc.	140	4 880	5 020	Salon des stagiaires et résidents coord. Unité de soins n° 1 - 36 lits DRC métabolique Unité de soins n° 13 - 36 lits Bureaux de médecins Mécanique	311 2 079 71 2 010 232	342 2 287 79 2 211 255 283	5 457	645	4 949	103%	137
B-D B-D	13 13 - méc.	190	4 880	5 070	Unité de soins n° 4 - 36 lits Physio - méd. contemporaine DRC méd. contemporaine Unité de soins n° 11 - 36 lits DRC digestive Mécanique	2 079 168 115 2 003 91	2 287 185 126 2 203 100 140	5 041	140	4 949	101%	48
B-D B	14 14 - méc.	190	4 880	5 070	Unité de soins n° 9 - 36 lits Mécanique Bureaux de médecins Physio chirurgicaux DRC chirurgicaux Unité de soins n° 12 - 36 lits DRC environnementale	2 019 190 75 87 119 2 070 71	2 221 190 83 95 131 2 277 79	5 075	190	4 949	101%	64
B-D B-D	15 15 - méc.		4 880	4 880	Unité d'isolement n° 1 - 28 lits Unité d'isolement n° 2 - 28 lits Bureaux de médecins Mécanique	1 790 1 790 775	1 968 1 968 853	4 789		4 949	103%	159
Sous-total				38 165	140 065			4 949		4 949	100%	0
Total ilot B-D				178 230								4 700
+ Corridor (moitié)				8 500								
Total sans vide				186 730								183 710

Superficie des corridors, qui peut être différente selon le concept architectural qui sera proposé

PLAN DIRECTEUR D'IMPLANTATION VOLUMÉTRIQUE

Dessins basés sur préconcept			
Ilot	Niveau	Existant m² bruts bâtiment	Total / niveau
Vidéotron			
V	ss	785	785
V	RDC	3 124	3 124
V	1	2 605	2 605
V	2	2 845	2 845
V	3	2 845	2 845
V	3	2 845	2 845
V	4	2 845	2 845
V	5	2 845	2 845
V	6	2 100	2 100
V	7 - méc.	565	565

Total avec vide	20 559
Vide - Vidéotron	720
Total plancher	19 839

Recherche : Ilots A et E	37 500
--------------------------	--------

Total CHUM 2010	252 859
------------------------	---------

OPTIMISATION 27-03-2006		m² d'optimisation		Total / niveau	m² PDI		% PDI / Optimisation	Différentiel m² brut
Unités fonctionnelles		brut départemental	majorés 1,1		Existant	Construction neuve		
Vestiaires		714	785	785	785		100%	0
Désintoxication		402	443					
Infectiologie et URHESS		353	388					
Médecine familiale		279	307					
Satellite enreg./prélèv. (112 m²)								
Sécurité - décentralisée		41	45					
Restauration (2)		243	267					
Boutiques (2)		69	76	1 526	1 509		99%	-17
Dermatologie		785	863					
Physiatrie et rhumatologie		603	664					
Garderie		412	453	1 979	1 997		101%	17
Endocrinologie		549	604					
Centre d'enseignement aux patients		320	352					
Médecine interne		1008	1107					
Médecine génique		302	332	2 394	2 365		99%	-29
Psychiatrie		2090	2298					
Bureaux de médecins		50	55	2 353	2 365		100%	12
Direction enseignement		393	432					
Satellite DSI		85	93					
Bureaux de médecins		275	303					
Néphrologie		381	419					
Hémato non onco		101	111					
Enseig. - aire de travail postgradués		900	990	2 348	2 365		101%	17
Centre d'habiletés cliniques		1221	1343					
Salles polyvalentes		928	1020	2 364	2 365		100%	1
Salles polyvalentes		205	226					
Laboratoire de simulation		1417	1558	1 784	1 799		101%	15
Mécanique			565	565	565		100%	0

Superficie : plancher central, débarcadère et facteur net/brut
Autre mec./elec. - Vidéotron

3 080
645

19 839

Total des superficies	
Total avant recherche	167 857
Recherche	29 644
Total brut départemental	197 501
Circulation 15 %	29 625
Mécanique 10 %	22 713
Total brut bâtiment	249 838

Recherche : Ilots A et E

66 794	145 544
37 500	249 838

0

5 AUTRES CONSIDÉRATIONS ARCHITECTURALES FUTURES

Lors de la phase conception préliminaire, selon la planification architecturale retenue, il faudra analyser le potentiel de réduction de superficie totale pour certains locaux transversaux (salles d'attentes, salles de réunion, etc.).

Même si la programmation fonctionnelle et technique englobe tous les locaux nécessaires à la prestation de soins, certains types d'espace utilitaire peuvent ne pas avoir été distribués conformément aux normes prescrites. Ainsi, à titre d'exemple, certains types de locaux devront faire l'objet d'une évaluation spécifique en cours de conception, dont les suivants.

- | **Dépôts hygiène salubrité** – le nombre et la superficie estimée sont suffisants; toutefois, ils sont insérés dans certains services qui peuvent être contigus, créant ainsi une trop grande présence dans un secteur et un manque dans un autre. Les dépôts devront être répartis selon un % de superficie maximale à entretenir ($\approx 1\ 100\ m^2$ bruts).
- | **Pneumatique** – intégrer dans ratio, spécifié dans les **fiches techniques**.
- | **Salle de mesures d'urgence** – désigner une salle de réunion d'une capacité d'environ 30 personnes comme salle de mesures d'urgence (voir à localiser le dépôt mentionné dans l'unité fonctionnelle « Centrale de sécurité », sous-section Centre des mesures d'urgence contigu à cette salle). Cette salle est facilement accessible et située à proximité d'une entrée.
- | **Toilettes** – le nombre de toilettes a été défini dans chacun des secteurs qui nécessitent spécifiquement ces installations dans le processus même de soins (exemple : endoscopie). D'autres secteurs englobent aussi ces locaux. Toutefois, l'emplacement et le nombre total sur un étage selon les fonctions retenues demeurent à être validés.
- | **Locaux d'interconnexion TI** – l'ensemble de ces locaux n'a pas été distribué. Ces locaux seront déployés dans tout l'hôpital selon les standards prévus dans le PFT portant sur les télécommunications, et ce, à même le % des superficies allouées en mécanique.

6 EXTERNALISATION

Certains espaces du CHUM 2010 ont été externalisés, c'est-à-dire localisés hors-site, soit pour raison de fonctionnalité ou encore dû à la nature même du service ou parce que déjà implantés hors-site.

- | Les locaux centralisés des technologies de l'information.
- | L'archivage temporaire des dossiers-patients au cours de la phase de numérisation.
- | L'archivage des dossiers-patients non actifs.
- | La Fondation.
- | Archivages des documents de la gestion documentaire, service de la direction de la gestion de l'information et de la qualité performance (DGIQP).

Tandis que d'autres secteurs sont exclus des activités du CHUM.

- | Buanderie.
- | Production alimentaire.
- | Centrale thermique.



Montréal

440, boul. René-Lévesque Ouest, bureau 1700, Montréal (Québec) H2Z 1V7
T (514) 393-4563 F (514) 393-4598

Québec

2960, boul. Laurier, bureau 502, Québec (Québec) G1V 4S1
T (418) 657-4547 F (418) 657-4761

Courriel : conseillers@cim-conseil.qc.ca
Internet : www.cim-conseil.qc.ca